

Vikki by Fibre ⚡ood



Vikki by Fibre Mood



32 - 60

Deze luchtige maxi-jurk met diepe V-hals in het voor- en rugpand wordt al snel je nieuwe zomerfavoriet, wedden? Vikki is een model met veel details – rimpels aan de schouder, ter hoogte van de borst, aan de bovenkant van de rok en plooien aan de zoom – waardoor je wel even zoet bent met het maken ervan. Maar de voldoening achteraf, zodra je deze zalige, zwierige jurk over je hoofd trekt, maakt alles goed!

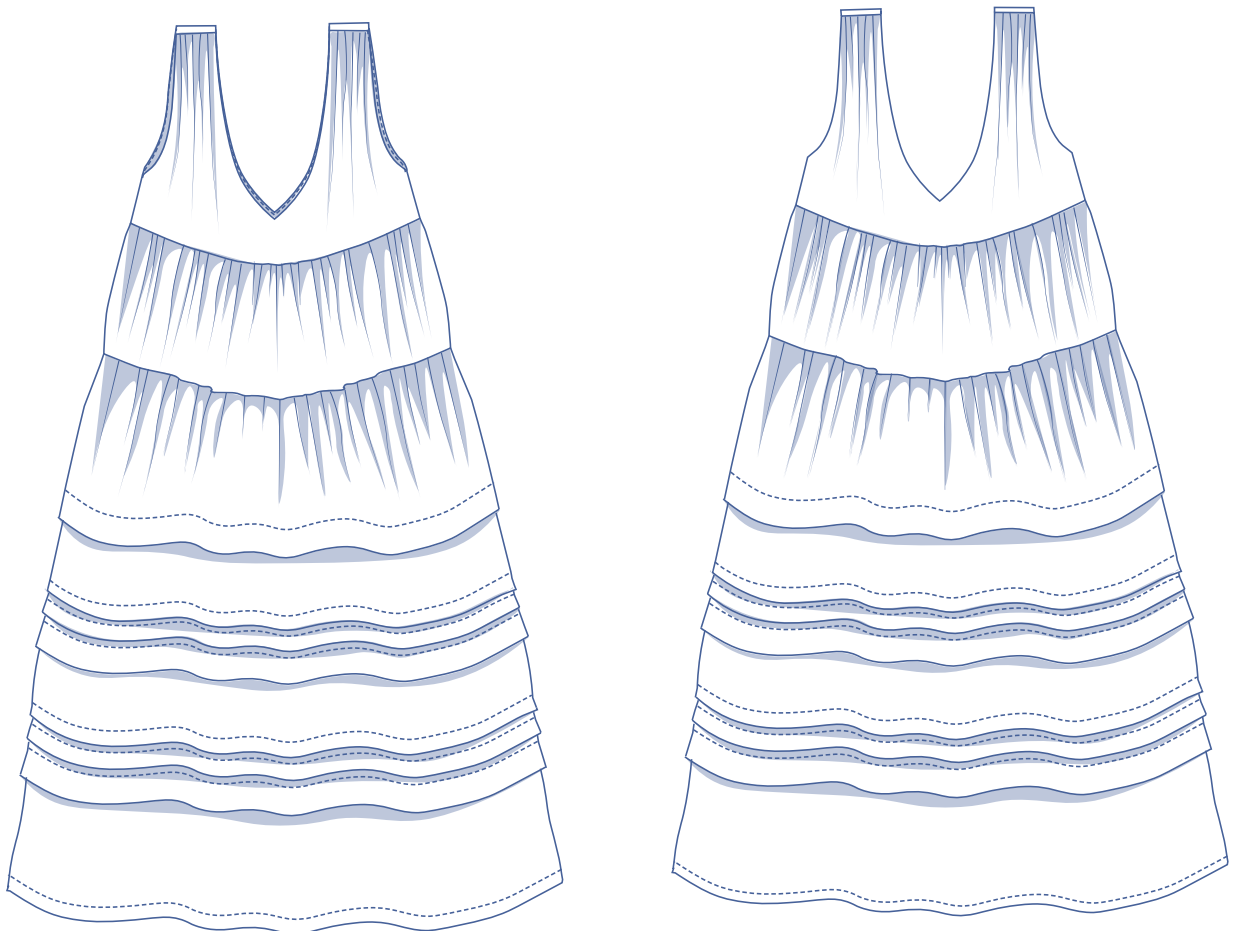

matentabel (in cm)

maat	32	34	36	38	40	42	44	46	48	50	52	54	56	58	60
lichaamslengte	160	164	166	167	168	169	170	171	172	172	172	172	172	172	172
BO (borstomtrek)	76	80	84	88	92	96	100	104	110	116	122	128	134	140	146

Je kiest de maat op basis van de **borstomtrek**. Kies de maat waarbij je borstomtrek het dichtste aanleunt.

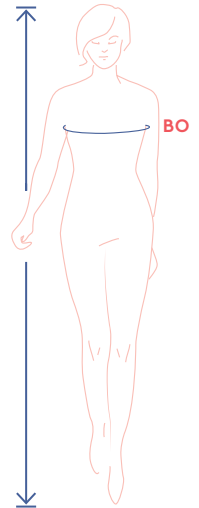

afmetingen patroon (in cm)

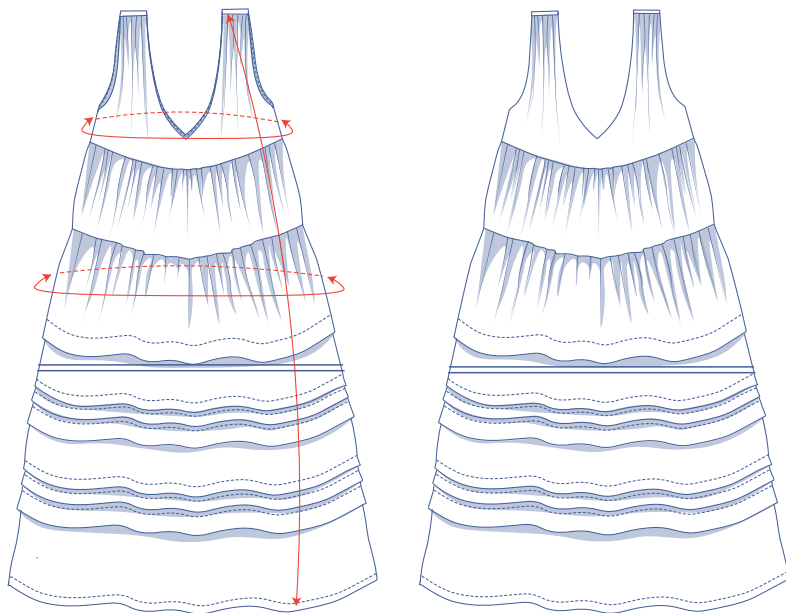

== hier verkort of verleng je het patroon

De afmetingen in deze tabel zijn de afmetingen van het patroon in functie van de gebruikte stof en dienen als referentie. Voor het draagcomfort en om een bepaalde snit (= aansluitend rond de borst, losse snit) te bekomen is er in de breedtematen extra ruimte (bovenop de zuivere lichaamsmaten) inbegrepen.

maat	32	34	36	38	40	42	44	46	48	50	52	54	56	58	60
lengte	135,25	135,75	136,5	137	137,5	138	138,5	139,25	140	140,75	141,5	142,25	143,25	144	144,75
borstomtrek	80	84	88,25	92,25	96,25	100,25	104,25	108,25	114,25	120,25	126,5	132,5	138,5	144,5	150,5
heupomtrek*	157,5	165,5	173,5	181,5	189,5	197,5	205,5	213,5	225	236,5	248,25	259,75	271,5	283	294,5

* Inclusief de rimpelwaarde.

Vergelijk de opgegeven lengtes met de opgemeten of gewenste lengtes. **Verleng** of **verkort** de jurk door de patroondelen door te knippen ter hoogte van de aangeduide dubbele lijnen en de patroondelen x-aantal cm uit elkaar te schuiven of over elkaar te leggen als nodig. Zorg dat de MV-, MR-lijn en zijnaden telkens mooi rechtdoor lopen.



LET OP

Pas het stofverbruik aan volgens deze aanpassingen.

benodigdheden



- Naaigaren
- Strijkbare tussenvoering: max. 90 cm
- Stof: zie tabel

stof		32	34	36	38	40	42	44	46	48	50	52	54	56	58	60
stofbreedte 110 cm	cm	415	415	420	465	470	470	475	475	*	*	*	*	*	*	*
stofbreedte 140 cm	cm	320	320	395	395	395	395	400	400	400	480	485	485	490	515	530

* Er kan geen stofverbruik opgegeven worden voor deze maten, omdat patroondelen 3 en 6 te groot en te lang zijn om te puzzelen uit de stofbreedte.

Het bijhorende stofplan vind je op pagina 6 van deze werkbeschrijving.

stofadvies



Katoenen als voilekatoen, popeline, broderie angelaise, chambray,.... zijn voor de hand liggende keuzes voor Vikki. Maar ook meer vloeiende stoffen zoals zijde(satijn), lyocell, crêpe, double gauze komen in aanmerking. De vele troeven van Vikki komen het best tot hun recht in een effen stof of met een subtiele print zoals bijvoorbeeld fijne streepjes.

Proud to be #Sewista

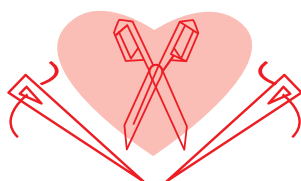

patroondelen & naadwaarden (in cm)

Om het kledingstuk volgens de beschreven manier te naaien, teken je de aangegeven naadwaarden rond de papieren patroondelen alvorens ze uit te knippen. Als je een pdf-patroon gebruikt, kan je het patroon printen zowel met als zonder naadwaarden. Bekijk de [video](#) voor meer info.

1. voorpand: 1x aan stofvouw
2. VP midden: 1x aan stofvouw
3. VP rok: 1x aan stofvouw
4. rugpand: 1x aan stofvouw
5. RP midden: 1x aan stofvouw
6. RP rok: 1x aan stofvouw
7. tussenstuk schouder: 2x
8. beleg VP: 1x aan stofvouw
9. beleg RP: 1x aan stofvouw
10. zak: 4x

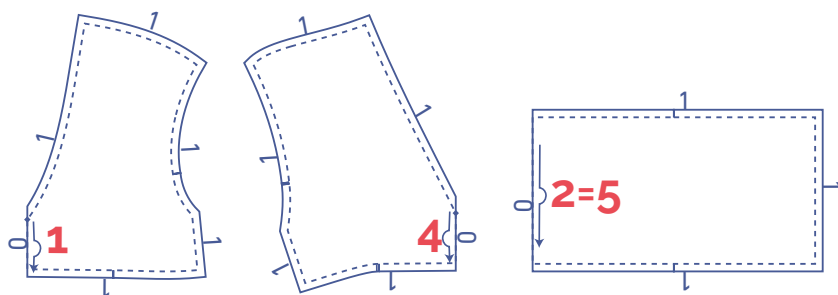

LET OP

Patroondelen '2 en 5' en '3 en 6' zijn dezelfde patroondelen.

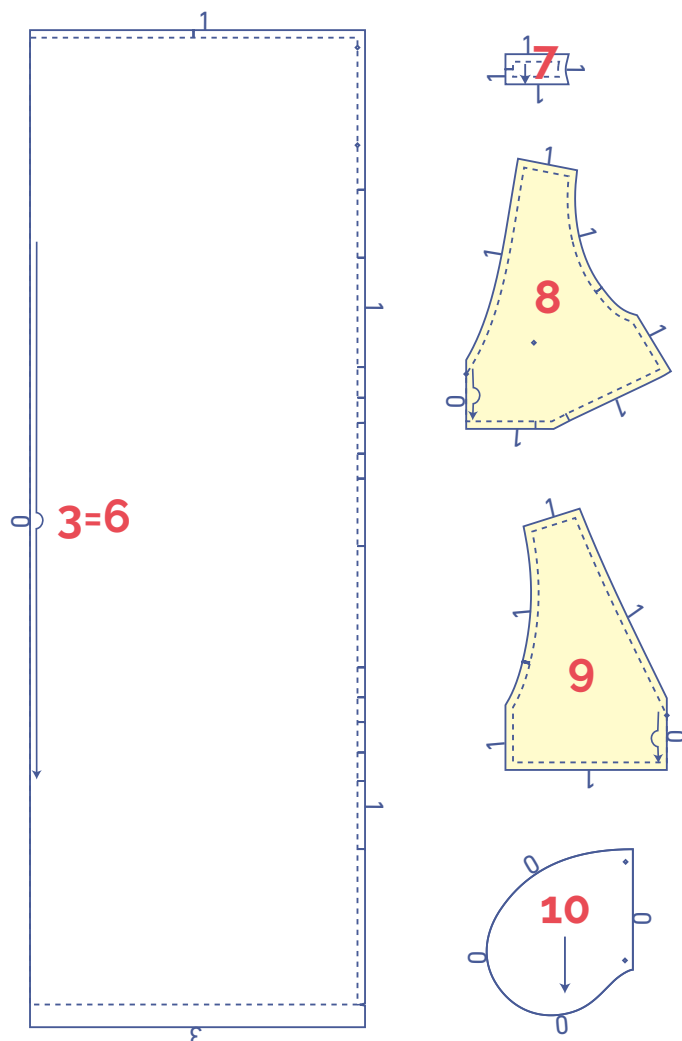

LET OP

De delen die gemarkeerd zijn in lichtgeel worden langs de averechtse kant bekleefd met een strijkbare tussenvoering.

	soort materiaal
	stof
	strijkbare tussenvoering

stofplan voor een effen stof
stofbreedte 110 cm

32 - 36

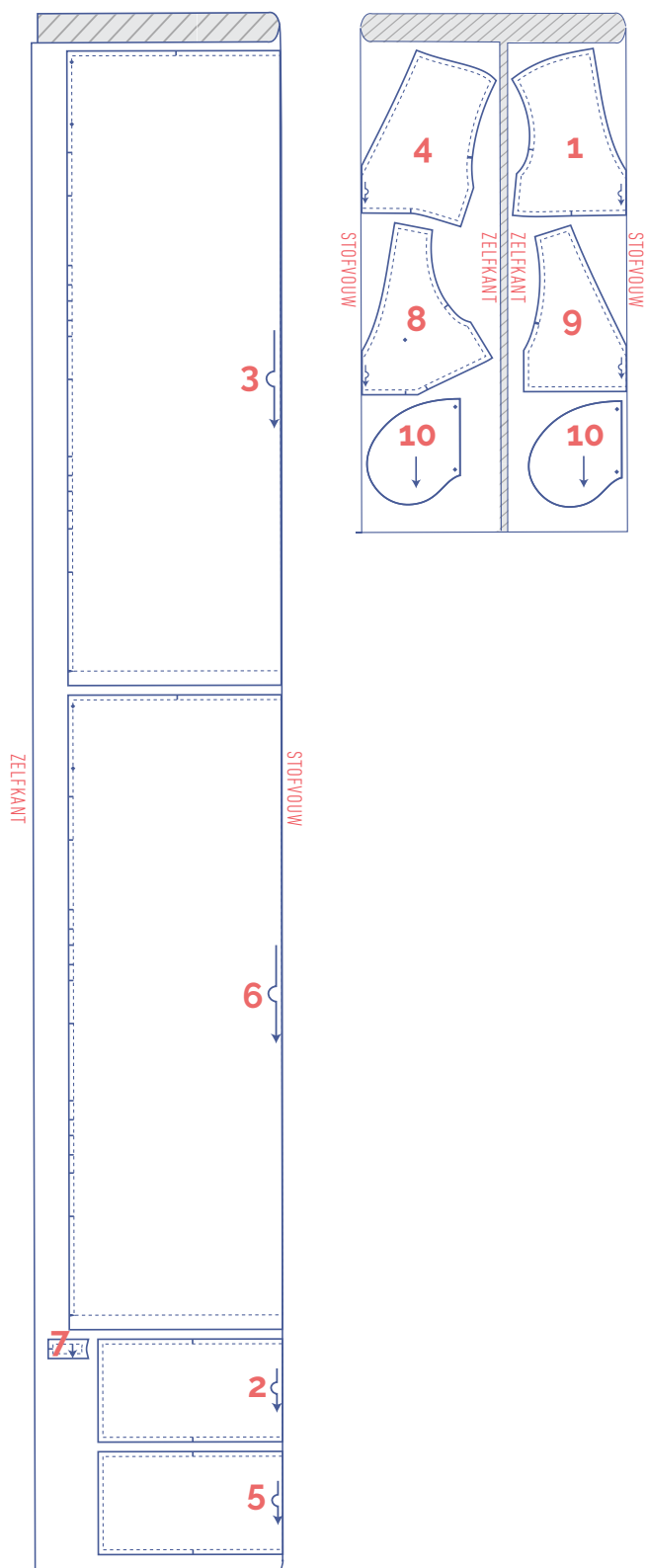

38 - 46

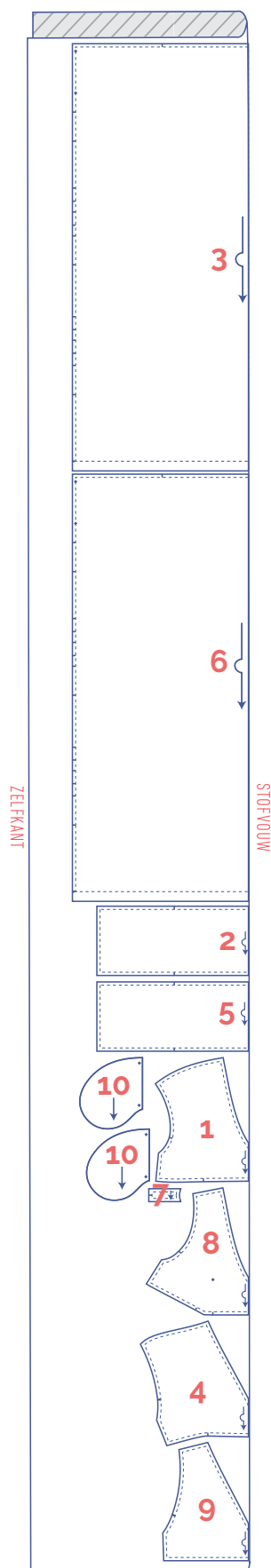

stofplan voor een effen stof stofbreedte 140 cm

32 - 34

36 - 48

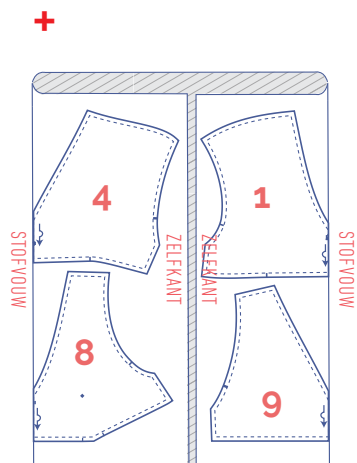
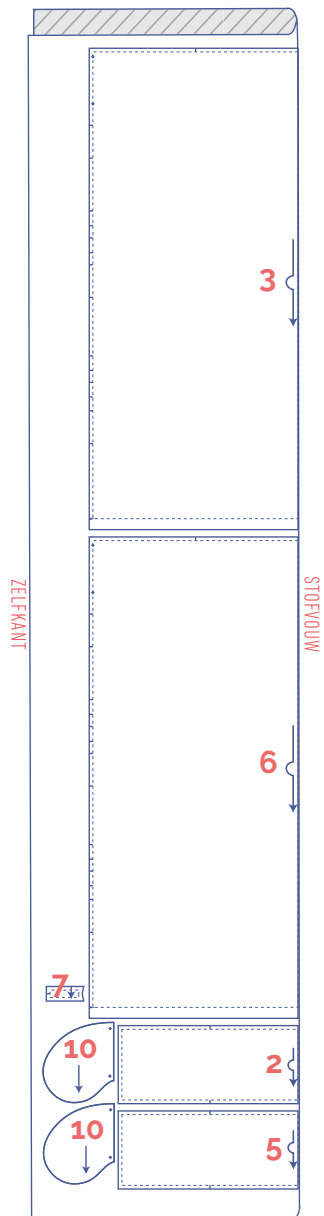
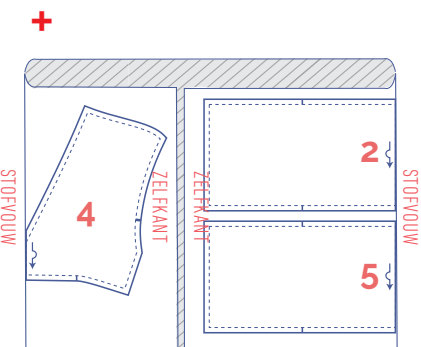
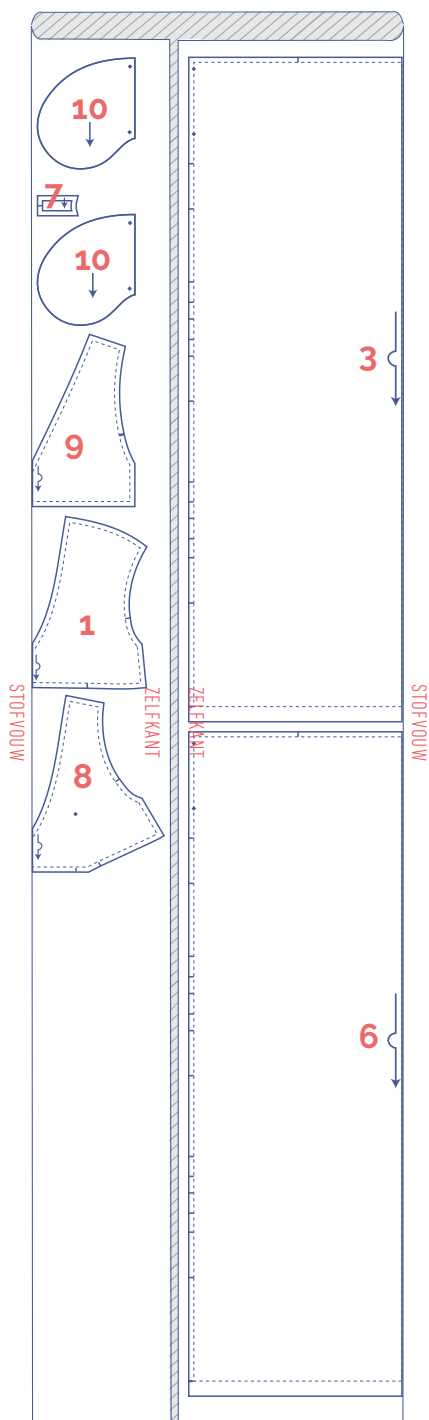

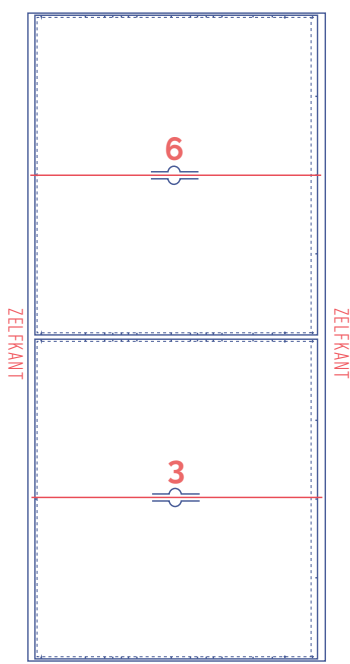
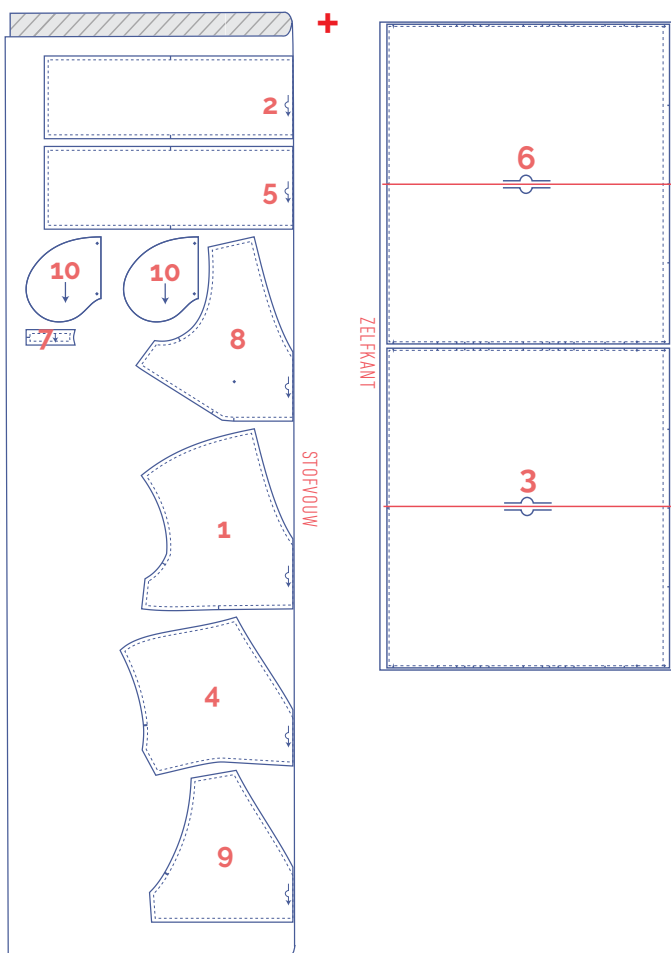
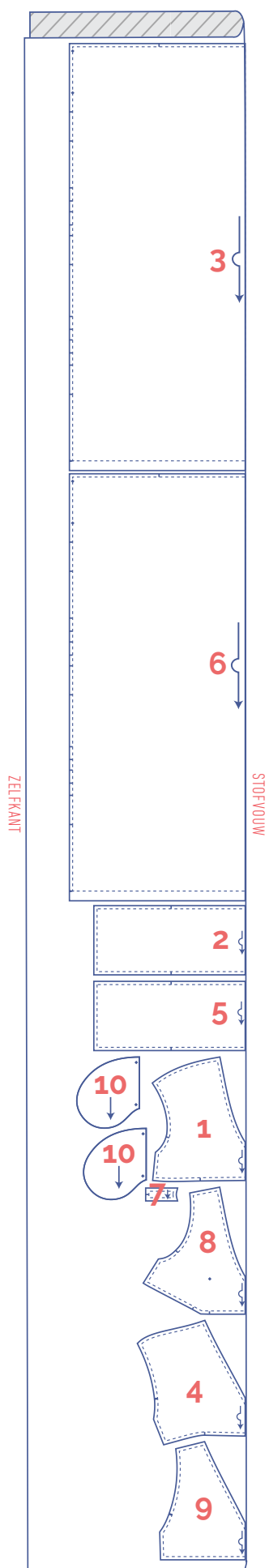

50 - 56

58 - 60



patroondelen merken

	knip kort door patroonpapier en stof op volgende omtrekspunten		markeer de volgende binnenpunten met een rijgdraadje
	enkel knipje		binnenpunt
	dubbel knipje		
V	V-knipje		

werkbeschrijving



De afwerkingsmethode om het kledingstuk te naaien is afgestemd op de gebruikte stofsoort. De delen worden telkens aan elkaar gestikt met de goede kanten van de stof op elkaar, tenzij anders vermeld.

VP voorpand

RP rugpand

MV middenvoor

MR middenrug

 goede kant

 averechtse kant

 strijkbare tussenvoering

1

Stik met een grote steeklengte en lage draadspanning 2 evenwijdige stiksels aan de bovenkant van het VP (1) en het RP (4). Voorzie aan het begin en einde van het stiksel een eindje draad.

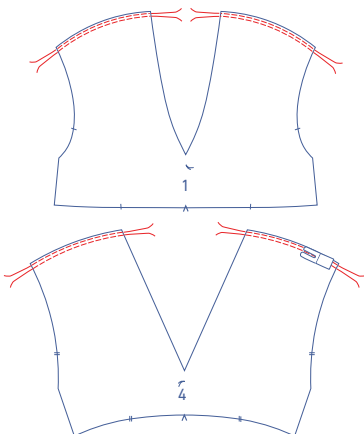

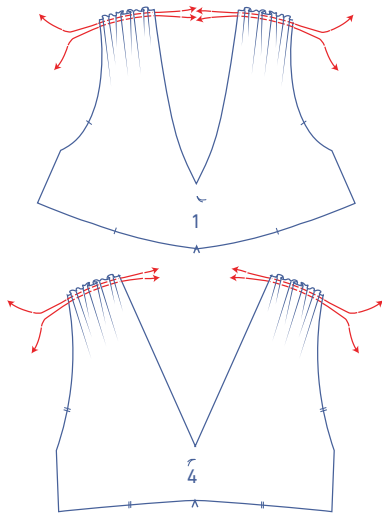

Trek voorzichtig aan de uiteinden van de draden zodat de stof rimpelt.

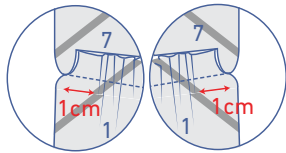

Speld het VP aan het tussenstuk schouder (7) en verdeel terwijl de rimpels tot het VP 'matcht' met het tussenstuk schouder. Laat aan weerszijden van het VP 1 cm naadwaarde ongerimpeld. Stik vast.

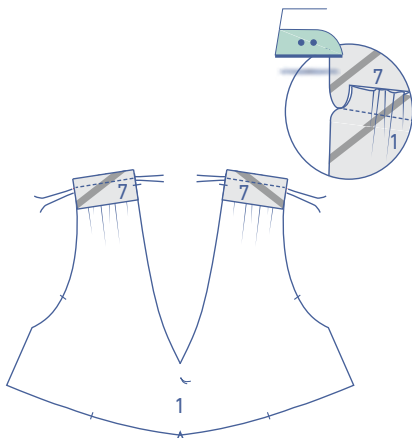
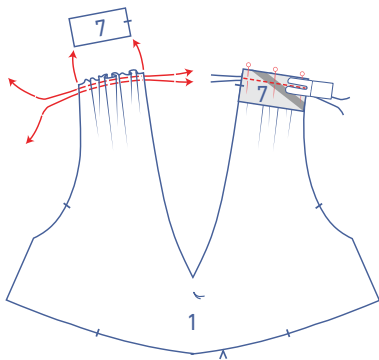

Strijk de naadwaarde in de richting van het tussenstuk.

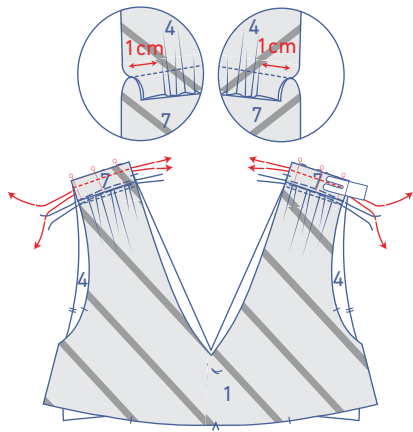

Speld het RP aan het tussenstuk schouder en verdeel terwijl de rimpels tot het RP 'matcht' met het tussenstuk schouder. Laat aan weerszijden van het RP 1 cm naadwaarde ongerimpeld. Stik vast.

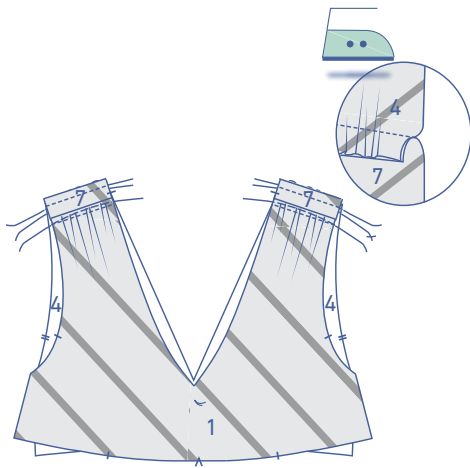

Strijk de naadwaarde in de richting van het tussenstukje.

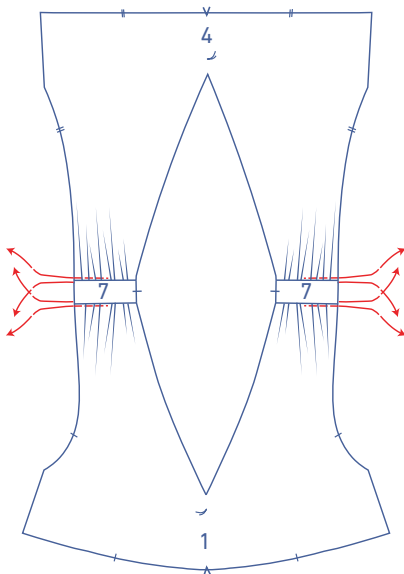

Verwijder de rimpeldraden.

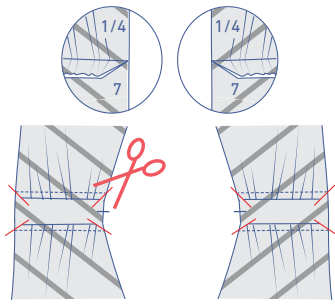

Knip de naadwaarde aan de uiteinden schuin af om onnodige diktes te vermijden.

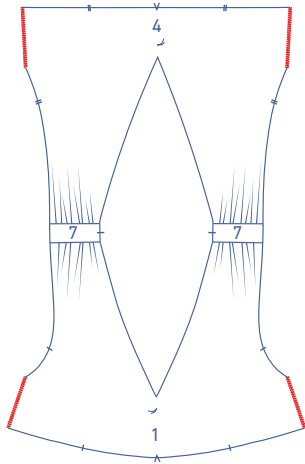

Werk de zijnaden van het VP en RP af met een overlocksteek.

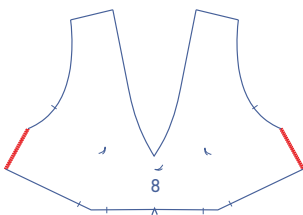

2

Werk de zijnaden van het beleg VP (8) en beleg RP (9) af met een overlocksteek.

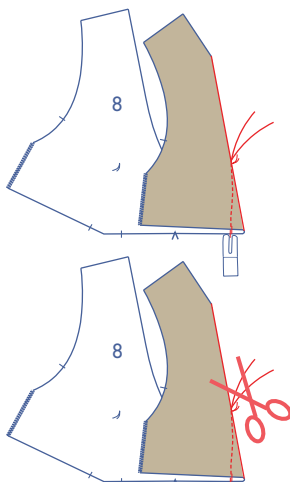
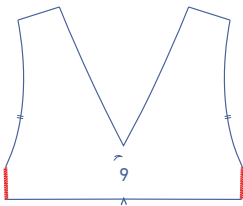

Vouw de knipjes aan de onderkant van het beleg VP (8) op elkaar met de goede kant van de stof naar binnen. Stik de neep of coupenaad lichtjes afgerond naar het rijgdraadje toe. Stik een klein stukje verder, voorbij het rijgdraadje, zonder stof. Knip de draden af en leg een knoopje.

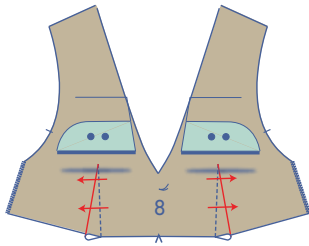

Draai het beleg VP om zodat het met de averechtse kant naar boven ligt. Strijk de neepwaarde naar de zijnaad.

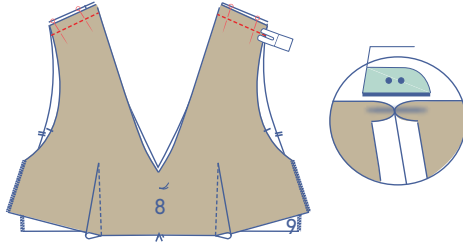

Speld en stik de schouderleden van de belegdelen. Strijk de naadwaarden open.

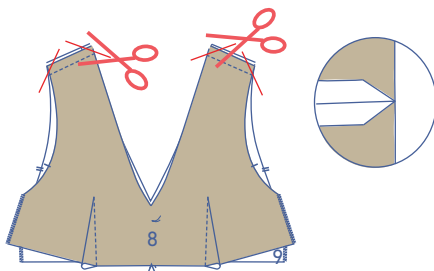

Knip de naadwaarde aan de uiteinden schuin af om onnodige diktes te vermijden.

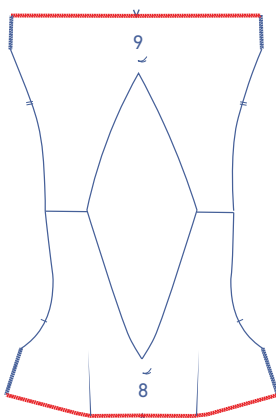

Werk de aangeduide zijden van het beleg af met een overlocksteek.

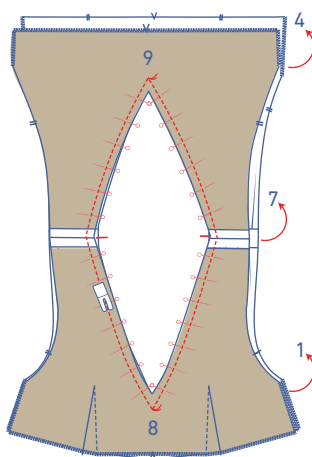

3

Speld en stik de halslijnen van het beleg en het bovenstuk op elkaar. Volg evenwijdig de vorm van de halsuitsnijding telkens tot precies in de rijgdraadjes.

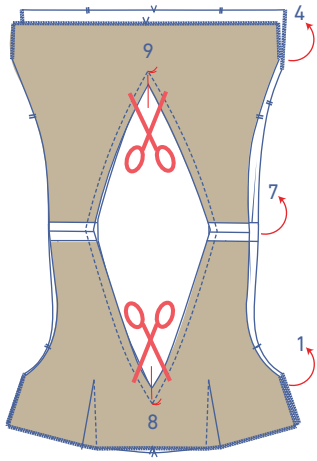

Knip telkens in de punt van de V in de naadwaarde tot vlak voor de rijgdraadjes.

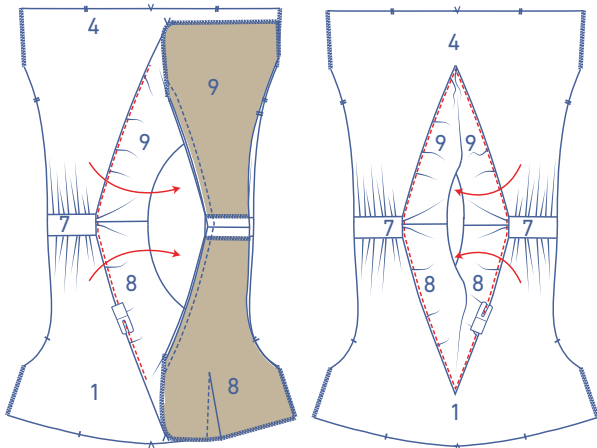

Vouw het beleg samen met de naadwaarde opzij en stik het beleg vast op de onderliggende naadwaarde vlak naast de naad.

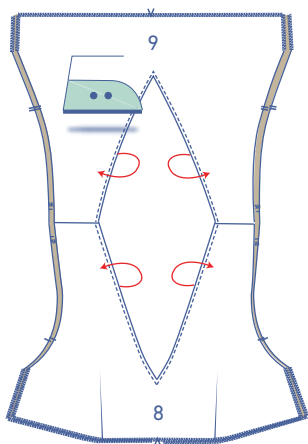

Keer het beleg om naar de averechtse kant.

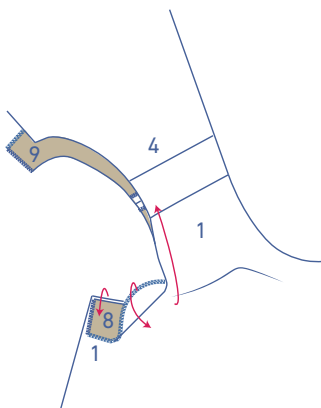

Plooi nu de naadwaarde van de armuitsnijding van het beleg en die van de armuitsnijding van het bovenstuk op elkaar, zodat ze met de goede kant van de stof tegen elkaar liggen. Leg de rafelranden van de armuitsnijding gelijk.

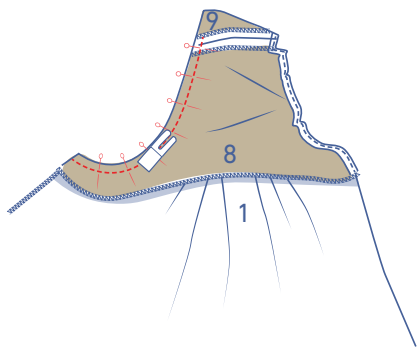

Stik beide armuitsnijdingen aan elkaar, te beginnen vanaf de zijkant. Doe dit telkens in kleine stukjes: je legt de rafelranden gelijk en je stikt een 2-tal cm, je legt opnieuw beide rafelranden gelijk en je stikt een stukje, ... Doe zo verder tot je iets voorbij de schoudernaad bent.

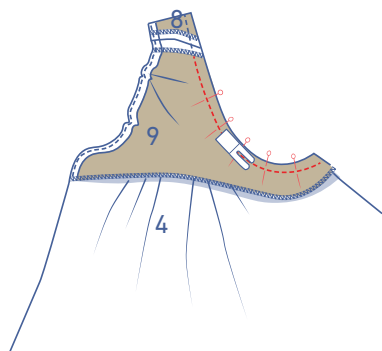

Leg nu de naadwaarden van de armuitsnijding van de andere helft voorbij de schoudernaad op elkaar en stik verder vanaf de schouder, waar je eerder gestopt was, tot de zijkant.

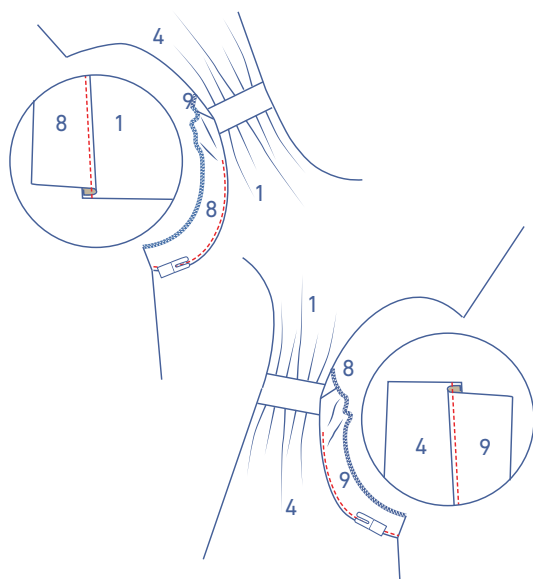

Vouw het beleg opzij en stik het vast op de onderliggende naadwaarde vlak naast de naad. Doe dit telkens tot zover je kunt. Stop met stikken en herbegint langs de andere kant van de armuitsnijding. Het lijkt een gepruts, maar vertrouw erop dat je goed bezig bent als je letterlijk volgt wat er staat.

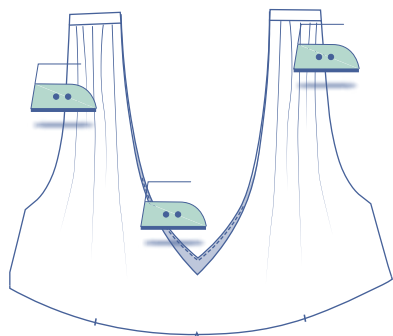

Stoom het bovenstukje.

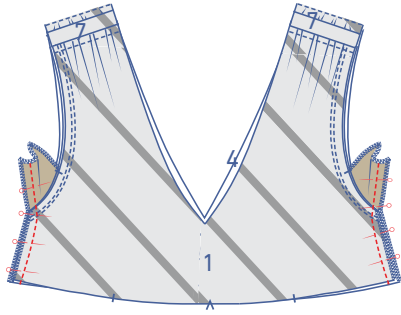

Speld en stik de zijnaden van het bovenstuk + beleg. Let op: de belegdelen liggen naar boven gevouwen.

4

Werk de zijkanten van de delen VP midden (2), RP midden (5), VP rok (3) en RP rok (6) en de rechte zijden van de zak (10) af met een overlocksteek.

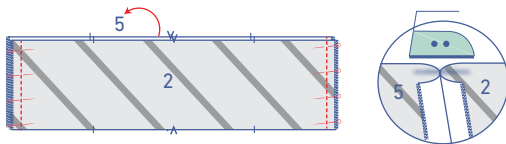
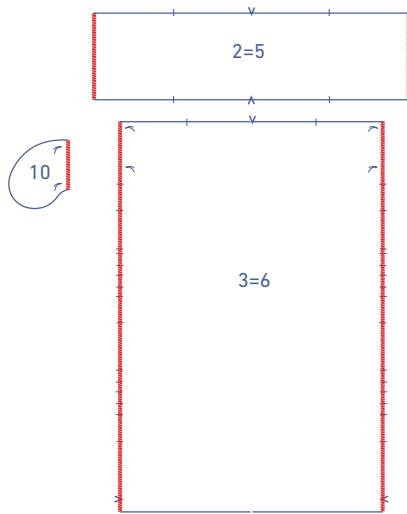

Speld en stik de zijnaden van de middenstrook (delen 2 en 5) en strijk de naadwaarde open.

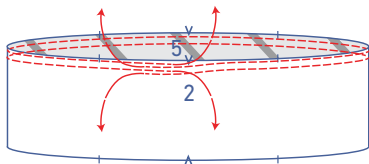

Stik met een grote steeklengte en lage draadspanning 2 evenwijdige stiksels aan de bovenkant van de middenstrook. Voorzie aan het begin en einde van het stiksel een eindje draad.

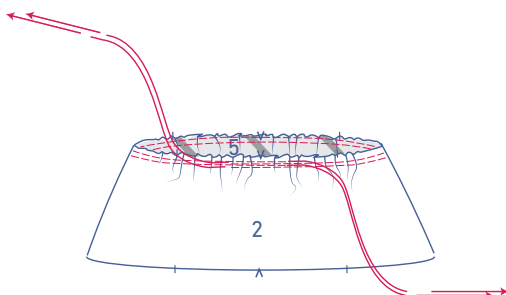

Trek voorzichtig aan de uiteinden van de draden zodat de stof rimpelt.

Verdeel de rimpels tot de knipjes van de middenstrook 'matchen' met die van de onderkant van het VP + RP.

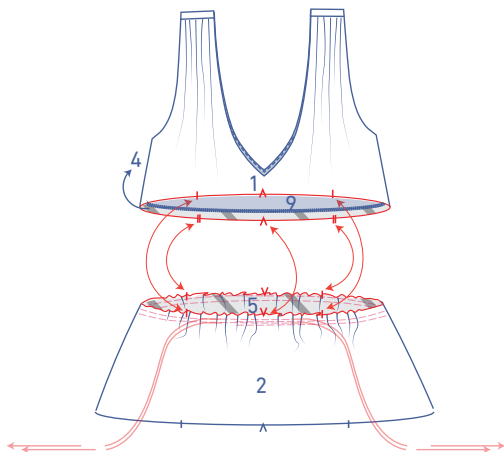

Speld en stik de middenstrook aan de onderkant van het VP + RP (delen 1 en 4). Let erop dat je enkel het VP + RP (delen 1 en 4) vaststikt en niet de belegdelen 8 en 9.

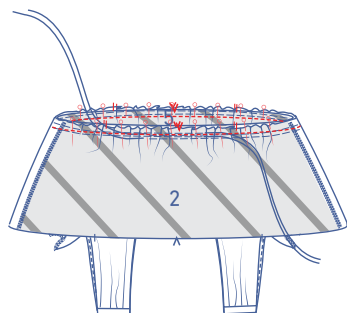

Werk de rafelranden samen af met een overlocksteek. Strijk de naadwaarde in de richting van het bovenstuk.

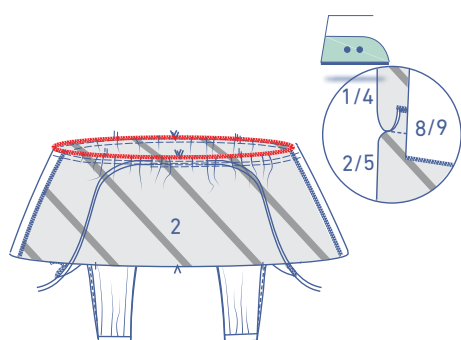

Verwijder de rimpeldraden.

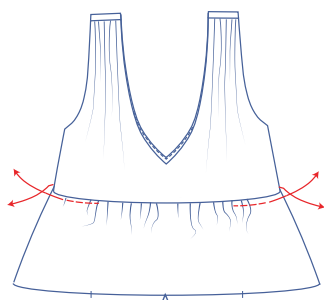

Naai het beleg met enkele steken vast ter hoogte van de zijnaad.

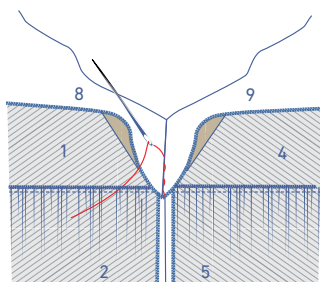

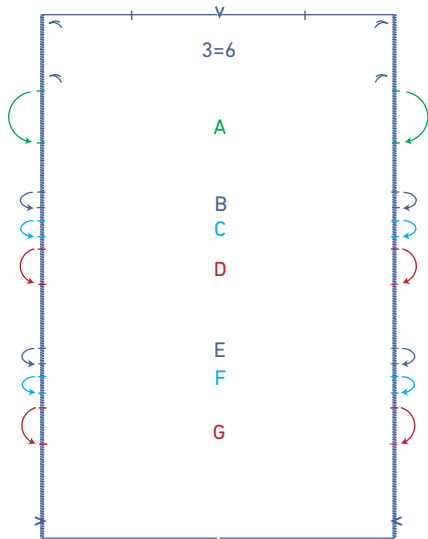

5

Leg de knipjes aan de zijkant van de delen VP rok (3) en RP rok (6) telkens op elkaar.

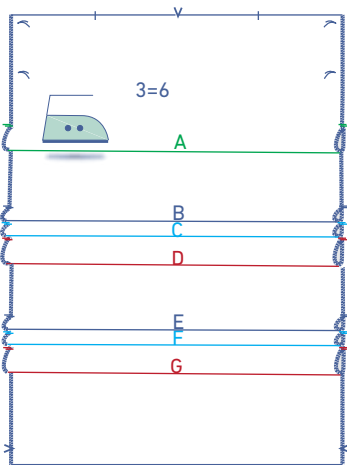

Strijk de plooien in de rokdelen voor, met de goede kant van de stof naar buiten.

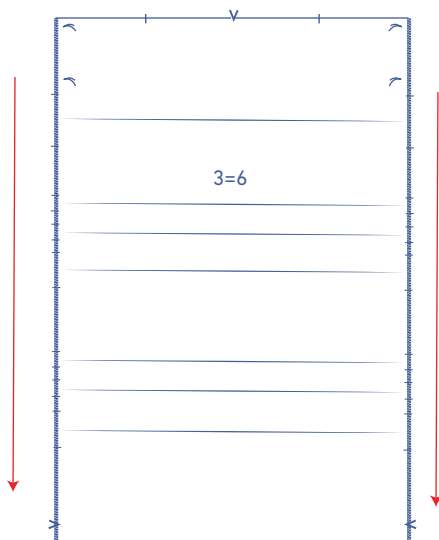

Vouw terug open.



Speld de rechte zijde van de zakdelen op de rokdelen 3 en 6 met de rijgdraadjes op elkaar. Stik vast tussen de rijgdraadjes.

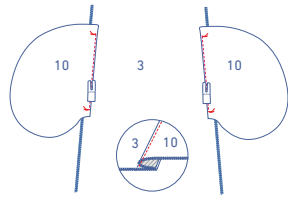

Vouw de zak die aan het deel VP rok (3) hangt opzij en stik de zak vast aan de onderliggende naadwaarde.

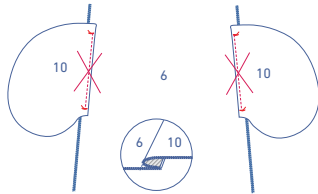

Vouw de zak die aan het deel van RP (6) hangt opzij, maar stik die niet vast op de onderliggende naadwaarde.

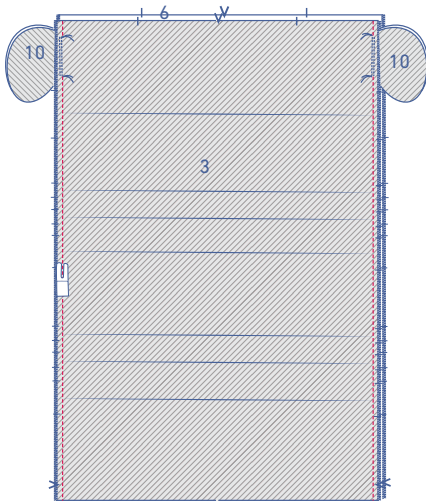

Speld en stik de zijnaden van de volledig opgevouwen VP rok en RP rok met de corresponderende knipjes en vouwlijnen op elkaar.

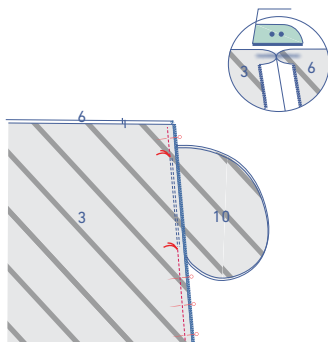

Stik vast tot precies aan het rijgdraadje dat de bovenkant van de zakopening aanduidt. Stik verder vanaf het volgende rijgdraadje tot aan zoom. Strijk de naadwaarde open.

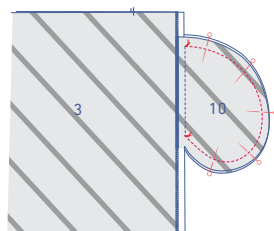

Speld en stik de aangeduide randen van de zakdelen op elkaar.

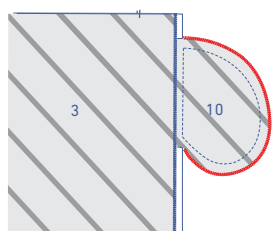

Werk de rafelranden samen af met een overlocksteek.

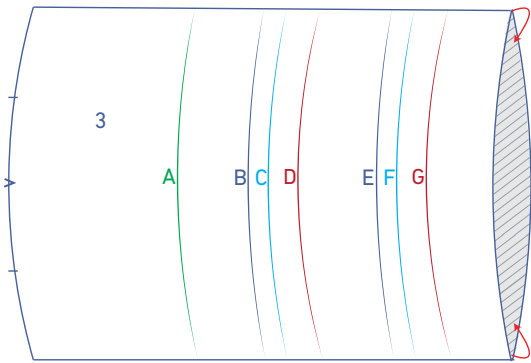

6

Stik de plooien rondom vast volgens de opgegeven afstand.

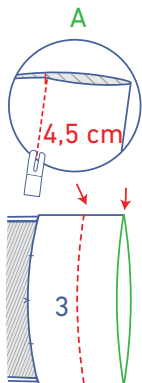

Plooi A: 4,5 cm

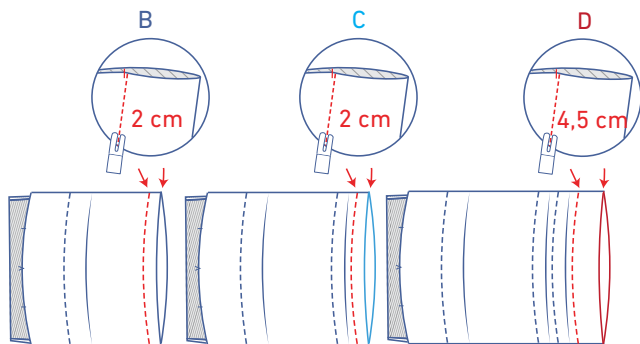

Plooi B: 2 cm
Plooi C: 2 cm
Plooi D: 4,5 cm

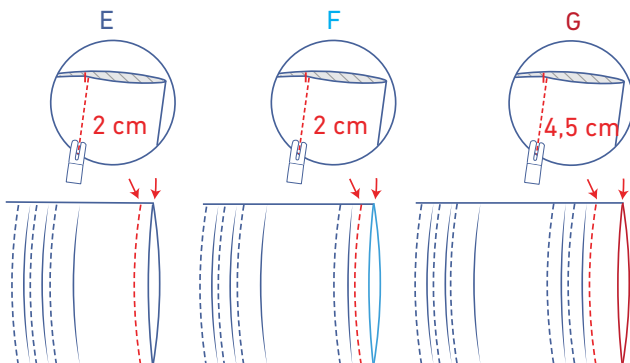

Plooi E: 2 cm
Plooi F: 2 cm
Plooi G: 4,5 cm

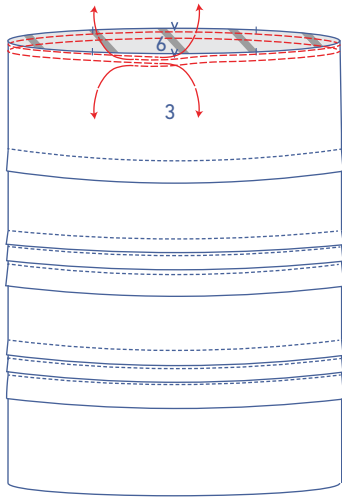

7

Stik met een grote steeklengte en lage draadspanning 2 evenwijdige stiksels aan de bovenkant van de rok. Voorzie aan het begin en einde van het stiksel een eindje draad.

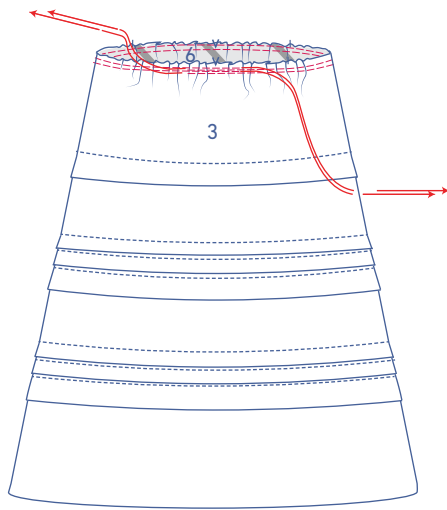

Trek voorzichtig aan de uiteinden van de draden zodat de stof rimpelt.

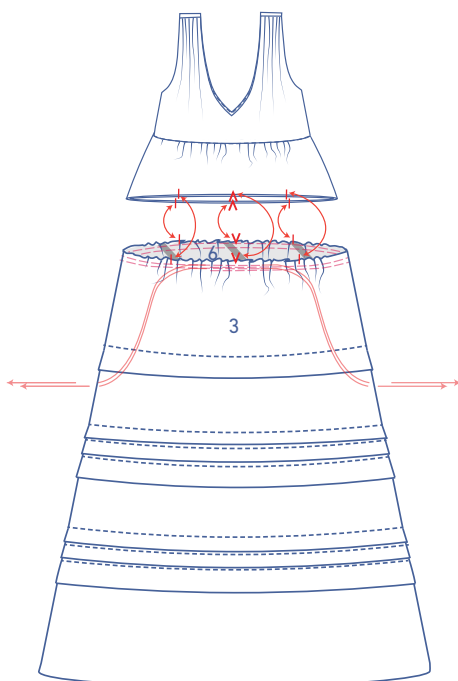

Verdeel de rimpels tot de knipjes van de rok 'matchen' met die van de onderkant van de middenstrook.

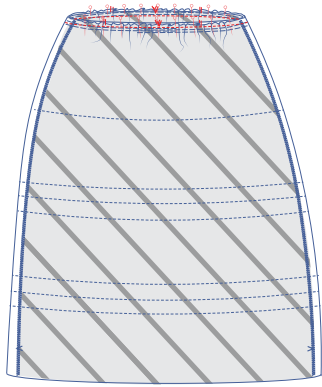

Speld en stik de rok aan de middenstrook.

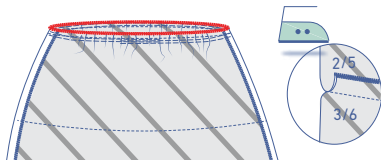

Werk de rafelranden samen af met een overlocksteek en strijk de naadwaarde in de richting van de middenstrook.

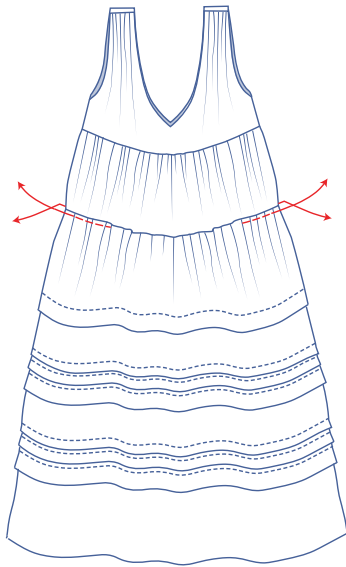

Verwijder de rimpeldraden.

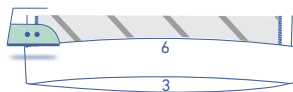

8

Strijk de zoomwaarde om op de plaats van de V-knipjes.

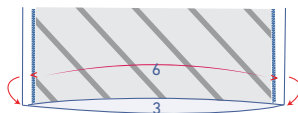

Vouw terug open.

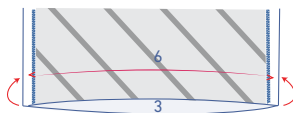

Leg de rafelrand tegen de gestreken vouwlijn en vouw nog eens door.

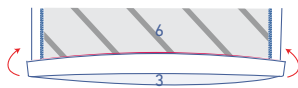

Stik vast net naast de rand.

