

Pipa by Fibre ⚡ood



Pipa by Fibre ood



32 - 60

¡Pipa está hecho para las fiestas de verano en el jardín! Este elegante vestido veraniego tiene un bonito corpiño ajustado gracias a los pliegues invertidos, con una falda que cae en línea A hacia el bajo. Pipa tiene tirantes regulables y una cremallera invisible en la costura de costado. Si crees que el corpiño ofrece la suficiente sujeción, puedes incluso omitir los tirantes para conseguir un espectacular vestido corsé.

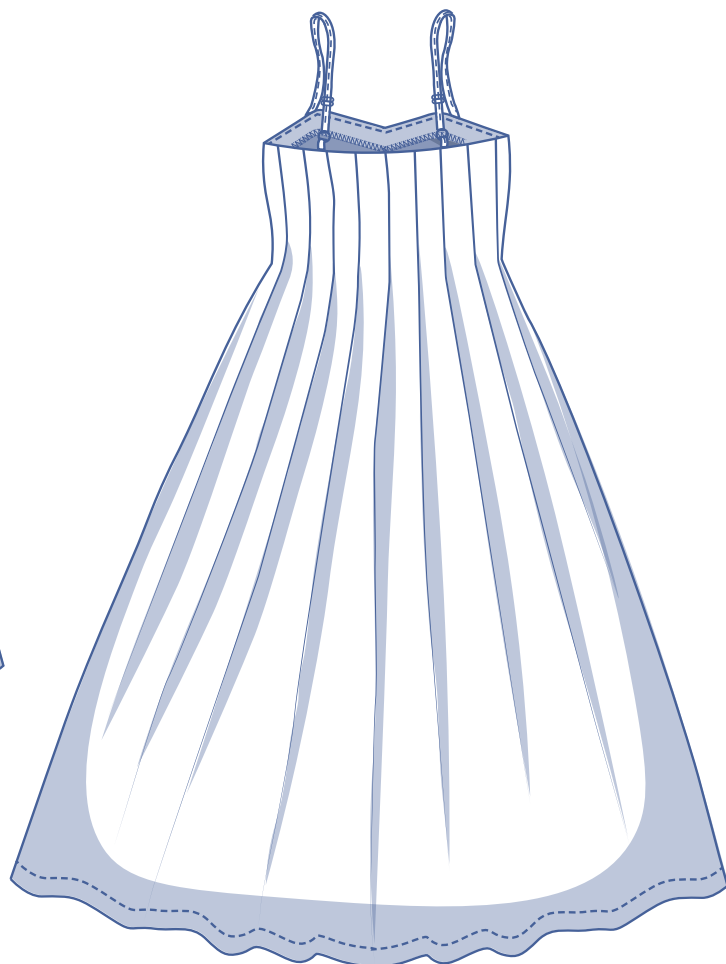
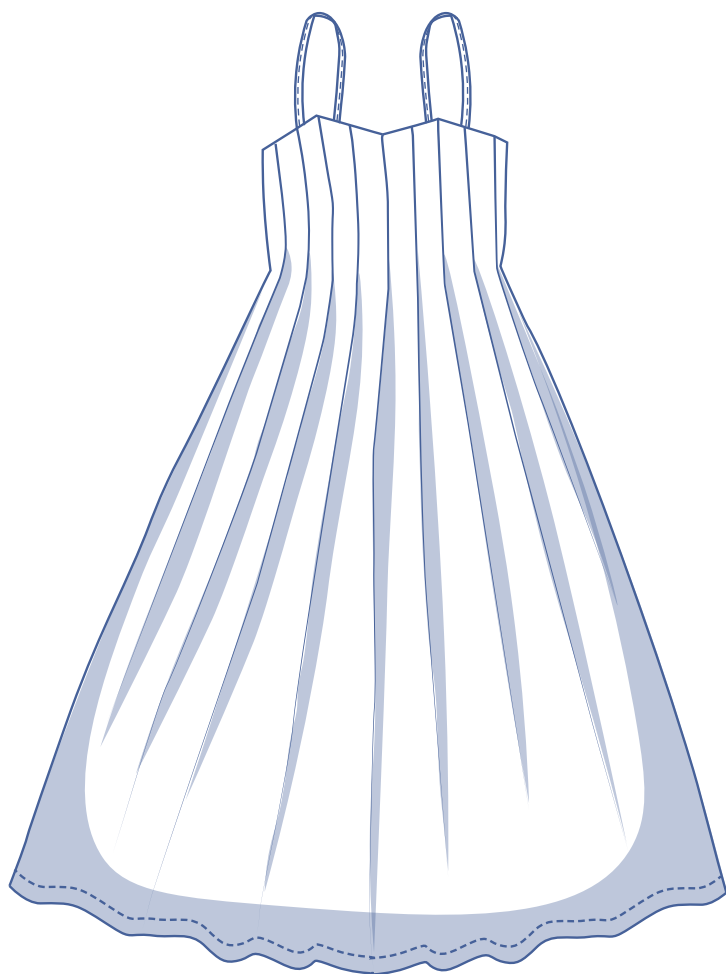

guía de tallas (en cm)

talla	32	34	36	38	40	42	44	46	48	50	52	54	56	58	60
altura	160	164	166	167	168	169	170	171	172	172	172	172	172	172	172
CP (contorno pecho)	76	80	84	88	92	96	100	104	110	116	122	128	134	140	146
CI (contorno cintura)	66	68	70	74	78	82	84	88	94.5	101	107.5	114	120.5	127	133.5
CA (contorno cadera)	86	90	94	97	100	103	106	109	115	120	125	130	135	140	145

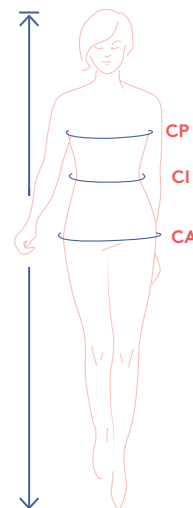

Elige la talla en función de tu **medida de contorno de pecho**. Si la medida de tu cintura es mayor que la de la guía de tallas, mira la medida de contorno de cintura en la siguiente tabla para ver si es lo suficientemente amplia o necesitas alterar el patrón. Es fácil. Solo tienes que trazar la línea por una talla en vez de por la otra.

medidas del patrón (en cm)

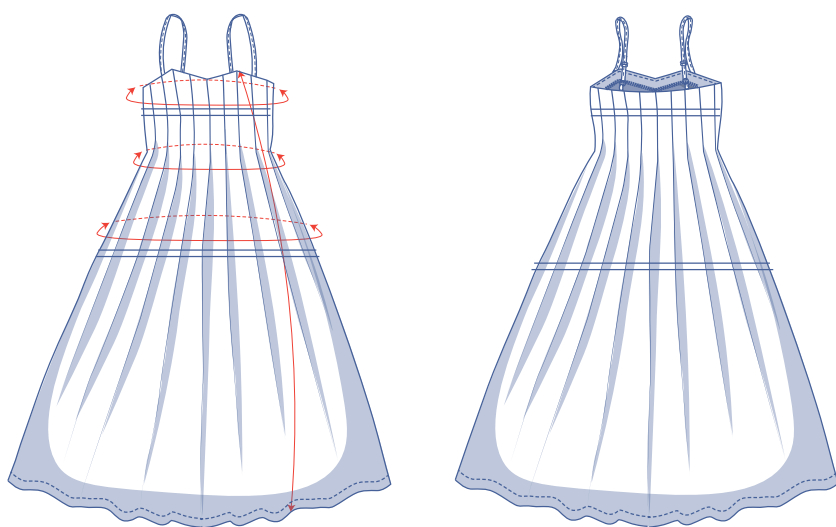

Las medidas de esta tabla son las medidas del patrón según el tejido utilizado y sirven como referencia. Se ha añadido holgura a las medidas de ancho (sobre las medidas exactas del cuerpo) para conseguir un ajuste más cómodo. Pipa está diseñado para quedar **ajustado en el pecho y cintura y caer suelto sobre las caderas**. Según el estilo que prefieras, puedes escoger una talla más o menos que la recomendada.

==== acorta o alarga el patrón por aquí

talla	32	34	36	38	40	42	44	46	48	50	52	54	56	58	60
largo*	107,5	107,75	108	108,25	108,5	108,75	111	111,25	114,75	115,25	115,75	116	116,5	117	117,5
contorno pecho**	77,25	81	85	89,25	93,25	97,5	101,25	105,5	111	117,5	123,75	130	136,25	142,75	149
contorno cintura	68	70	72,25	76,25	80,25	84,5	86,5	90,75	97,75	104,25	111	117,75	124,25	131	137,5
contorno cadera	206	208	210	230	234	238	240	244	266,5	273	279,5	302	308,5	315	321,5

* Sin tirantes.

** Con los pliegues.

Compara las medidas indicadas con las medidas tomadas o deseadas. **Alarga** o **acorta** el vestido cortando las piezas del patrón por las líneas dobles. Después, aumenta la distancia entre las piezas cortadas (para alargar) o superpón las piezas (para acortar). Asegúrate de que las líneas CD y CT y las costuras laterales están bien rectas.



IMPORTANTE

Adapta la cantidad de tela en base a estas alteraciones.

materiales

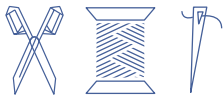

- Hilo
- Entretela termoadhesiva: máx. 20 cm
- Arandela y regulador de sujetador: 2 de cada
- Cremallera invisible: 20 cm
- Tela: ver tabla

tela		32	34	36	38	40	42	44	46	48	50	52	54	56	58	60
tela de 110 cm de ancho	cm	350	350	350	355	355	445	470	470	480	480	485	485	485	490	490
tela de 140 cm de ancho	cm	220	230	250	250	250	350	360	360	370	370	370	475	485	490	490

El plano de corte correspondiente se encuentra en la página 6 de estas instrucciones de costura.

telas recomendadas



Los pliegues de Pipa son más fáciles de confeccionar en popelín y otras telas rígidas. Sin embargo, el lino veraniego, la seda o el bordado inglés son también excelentes opciones.

Proud to be #Sewista

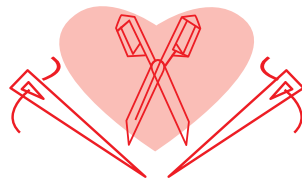

piezas y márgenes de costura (en cm)

Para coser la prenda como se describe en las instrucciones debes dibujar el margen de costura alrededor de las piezas del patrón, en el papel, antes de cortar la tela. Si estás usando un patrón en PDF, puedes imprimir el patrón con o sin margen de costura. Para más información, mira el [vídeo](#).

1. delantero: 2x
2. trasero: 2x
3. bolsillo: 4x
4. vista delantera: 1x en el doblez de la tela
5. vista trasera: 1x en el doblez de la tela
6. tirante A: 2x
7. tirante B: 1x

IMPORTANTE

Las piezas destacadas en amarillo claro llevan entretela termoadhesiva en el revés de la tela.

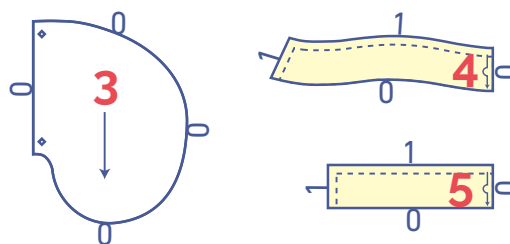
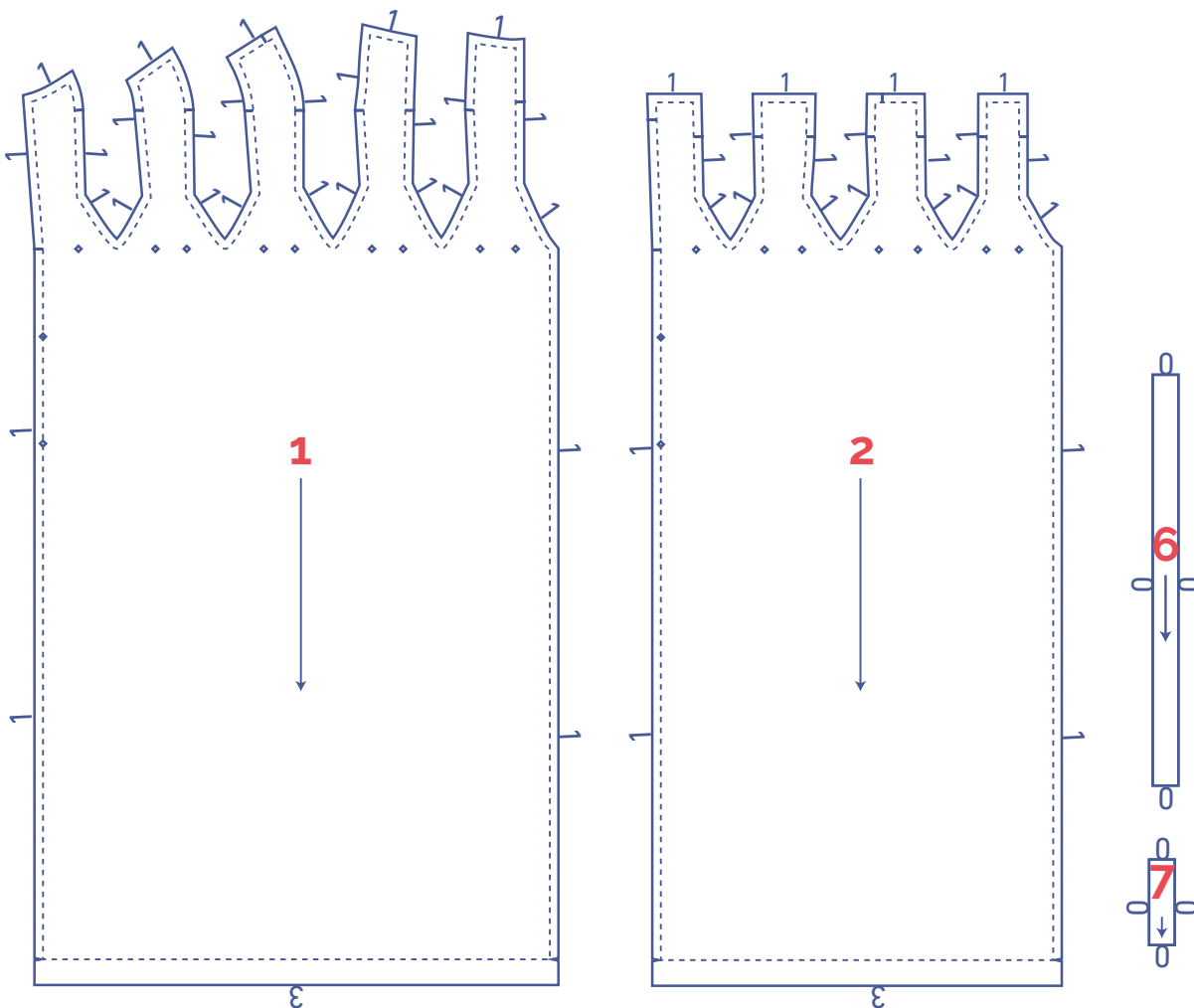

 tipo de material
 tela
 entretela termoadhesiva

plano de corte – telas lisas
tela de 110 cm de ancho

32 - 40

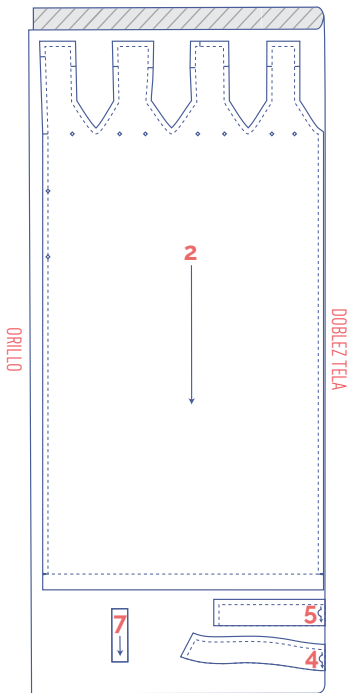

+

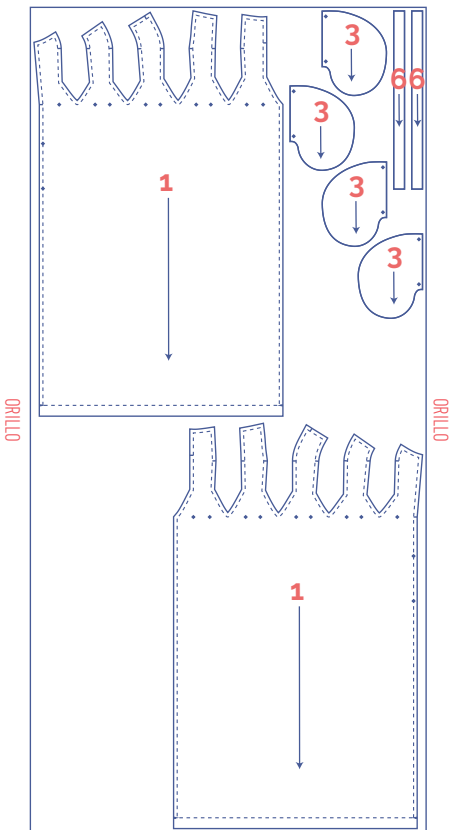

42 - 60

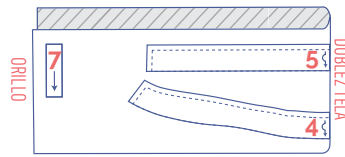

+

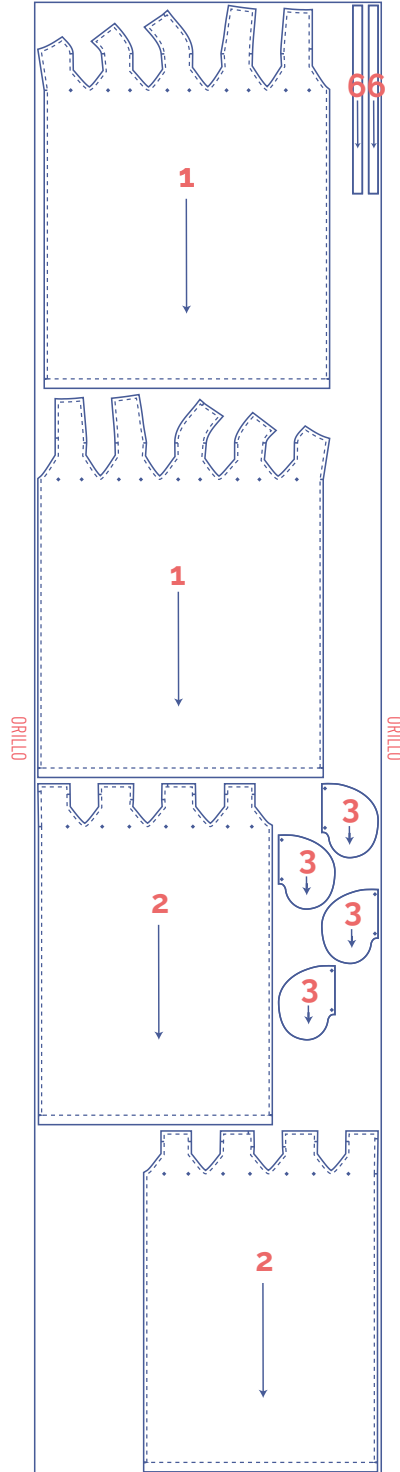

IMPORTANTE

Las pieza 7 solo la necesitas una vez.

plano de corte – telas lisas
tela de 140 cm de ancho

32 - 40

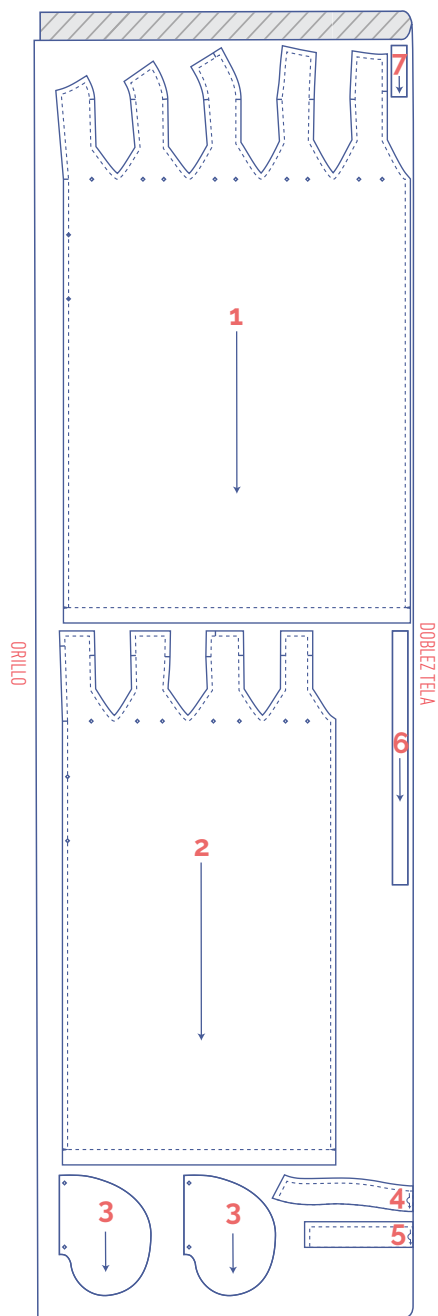

42 - 52

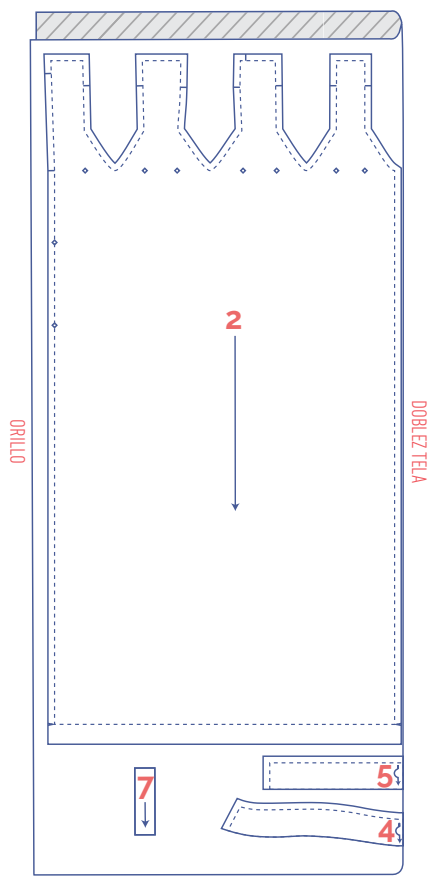

IMPORTANTE

Las pieza 7 solo la necesitas una vez.

+

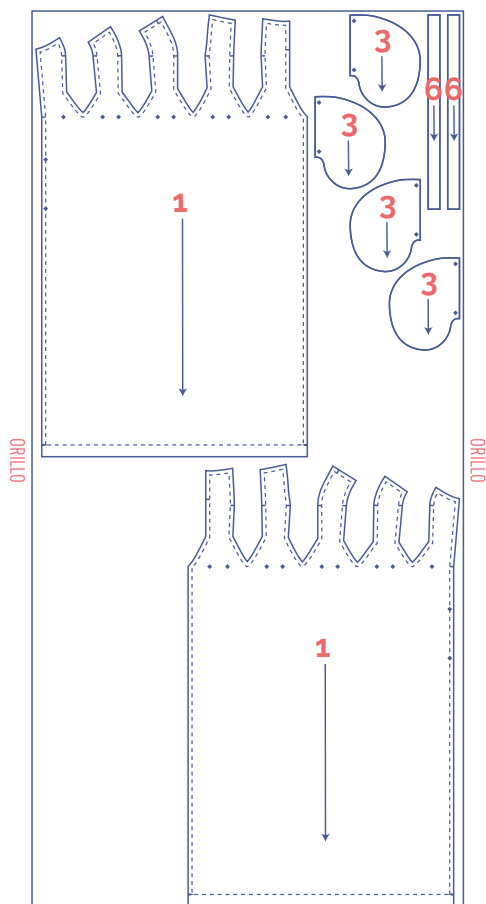

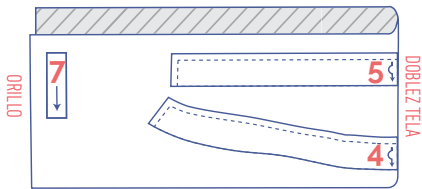

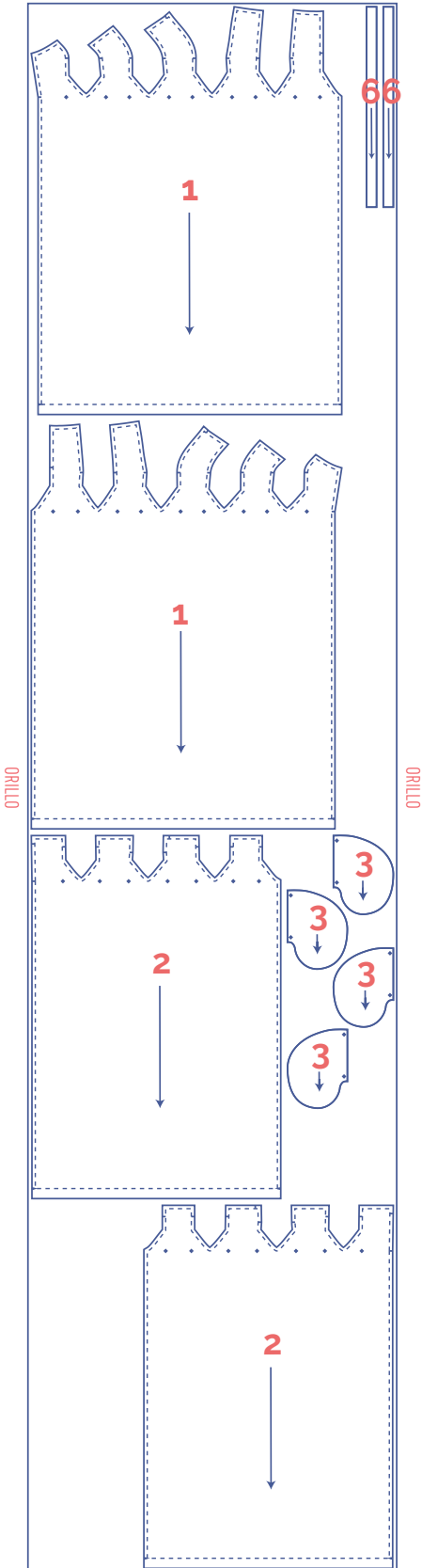

+



IMPORTANTE

Las pieza 7 solo la necesitas una vez.

marca las piezas del patrón

	corta el papel y la tela en los siguientes puntos
	un corte
	doble corte
V	muesca en V
	marca los siguientes puntos con un hilván
	punto central

confección



El método utilizado para los acabados de la prenda dependerá del tejido empleado. Las piezas se cosen siempre con los derechos enfrentados, a menos que se indique lo contrario.

D delantero

T trasero

CD centro delantero

CT centro trasero

 derecho

 revés

 entretela termoadhesiva

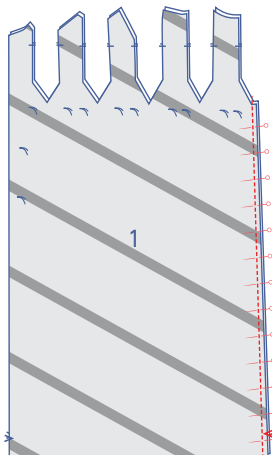

1

Sujeta con alfileres y cose el CD del delantero (1).

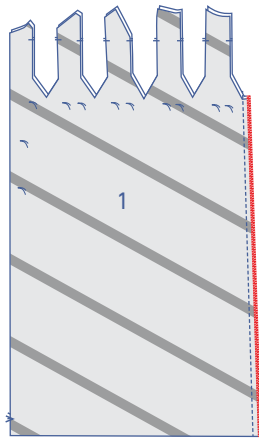

Pule las costuras con puntada overlock.

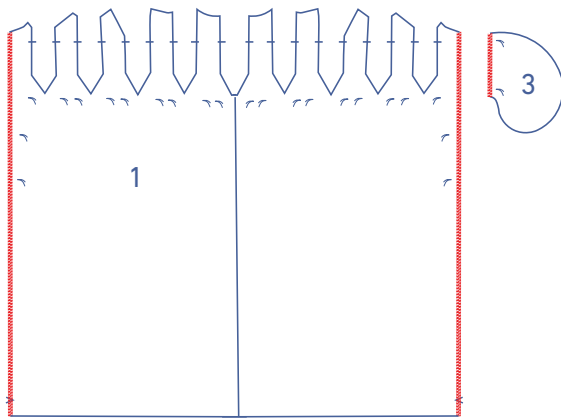

Remata los laterales de D y los lados rectos de las piezas de bolsillo (3) con puntada overlock.

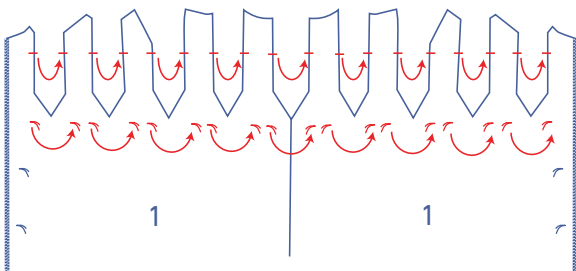

Forma los pliegues superponiendo los hilvanes y piquetes, encarando el derecho de la tela.

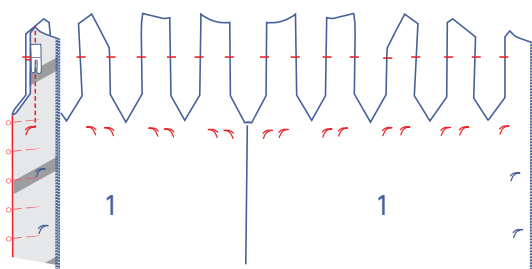
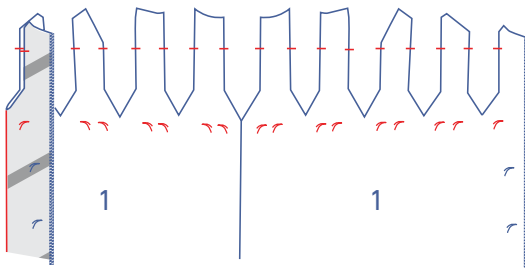

Sujeta con alfileres y cose los pliegues verticalmente, hasta los hilvanes.

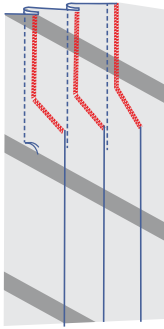

Pule las costuras con puntada overlock.

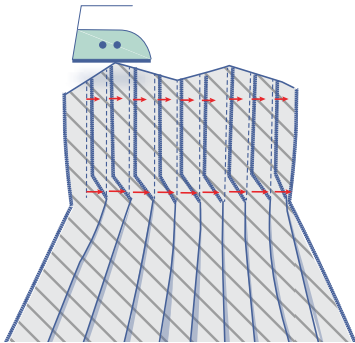

Coloca el delantero con el revés hacia arriba y plancha los pliegues en la misma dirección, como se muestra en la ilustración.

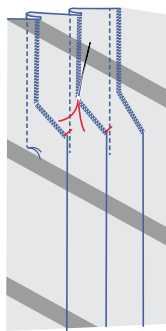

Cose el margen de costura de los pliegues juntos, con unas pocas puntadas a mano.

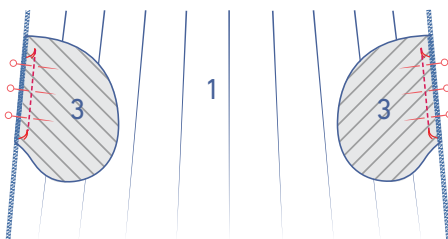

2

Sujeta con alfileres los lados rectos de dos de las cuatro piezas de bolsillo a ambos lados del delantero, haciendo coincidir los hilvanes, derecho contra derecho. Cose entre los hilvanes.

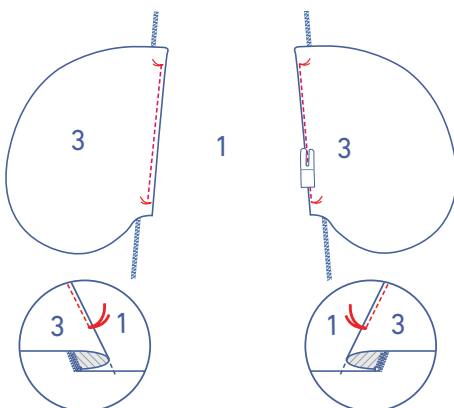

Dobla las piezas de bolsillo y cose el bolsillo al margen de costura de debajo, entre los hilvanes, junto a la costura.

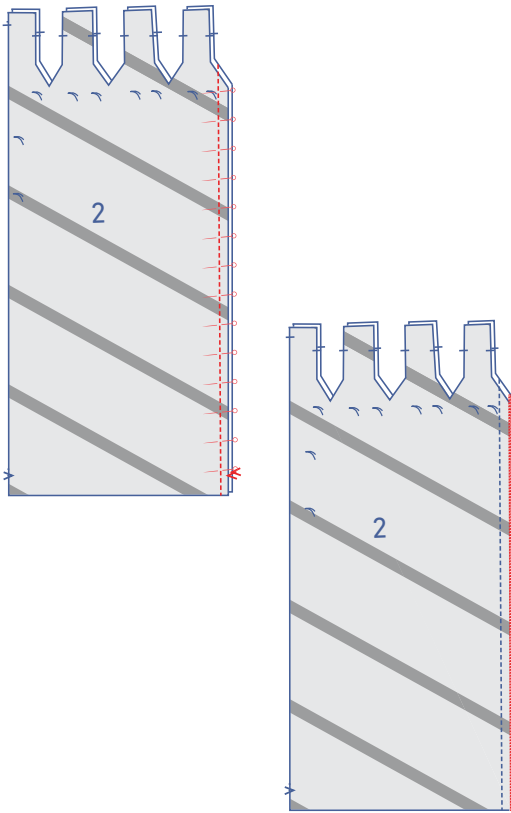

3

Sujeta con alfileres y cose el CT del trasero (2).

Pule las costuras con puntada overlock.

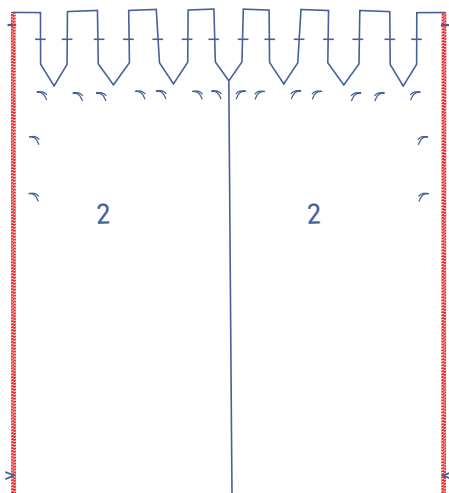

Remata los laterales de la parte trasera con puntada overlock.

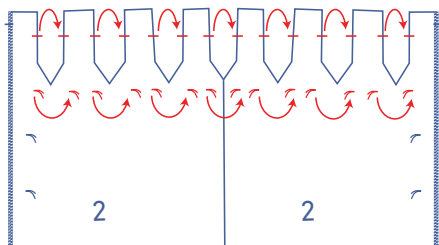

Forma los pliegues superponiendo los hilvanes y haciendo coincidir los piquetes, enfrentando el derecho de la tela.

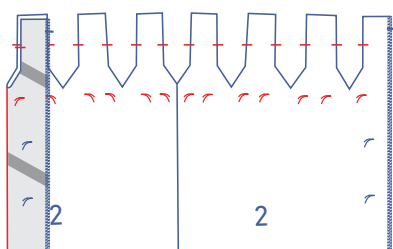

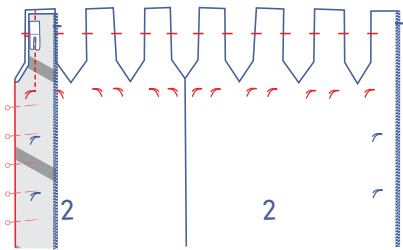

Sujeta con alfileres y cose los pliegues verticalmente en su posición hasta los hilvanes.

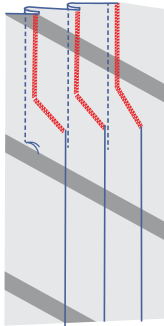

Pule las costuras con puntada overlock.

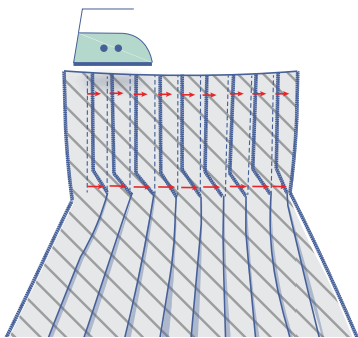

Coloca el trasero frente a ti con el revés hacia arriba. Plancha el margen de costura de los pliegues en la dirección indicada.

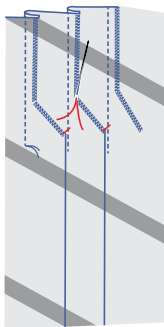

Cose el margen de costura de los pliegues juntos con unas puntadas a mano.

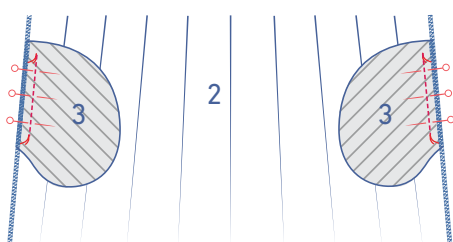

4

Sujeta los bordes rectos de las dos piezas de bolsillo restantes a ambos lados del trasero, haciendo coincidir los hilvanes. Cose entre los hilvanes.

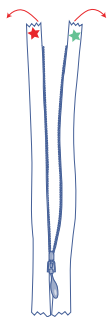

5

Coloca la cremallera invisible frente a ti con el derecho hacia arriba. Abre la cremallera.

A continuación, gira la cinta de cremallera con la estrella verde hacia la derecha y sujétala con alfileres al lateral del T. La cinta de cremallera debe quedar alineada con el borde de la tela y la parte superior de los dientes de la cremallera con el piquete simple. Cose con un prensatelas para cremallera invisible.

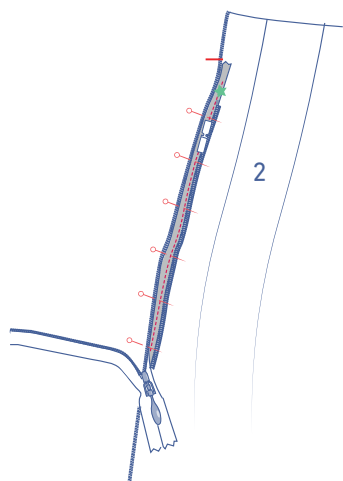

Ahora, gira la cinta de cremallera con la estrella roja hacia la izquierda y sujétala con alfileres al lateral del delantero. La cinta de cremallera debe quedar alineada con el borde de la tela y la parte superior de los dientes de la cremallera con el piquete simple. Cose con un prensatelas para cremallera invisible.

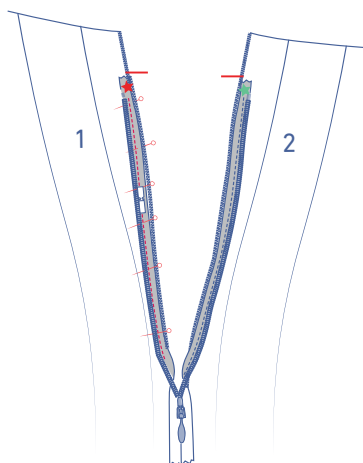

Cierra la cremallera y cose el resto del costado por encima y por debajo de la cremallera con un prensatelas para cremallera o estrecho. Sigue cosiendo hasta pasar la parte inferior de la cremallera, un poco por encima y junto a la cinta de cremallera. Cose hasta el hilván que indica la parte superior de la abertura de bolsillo.

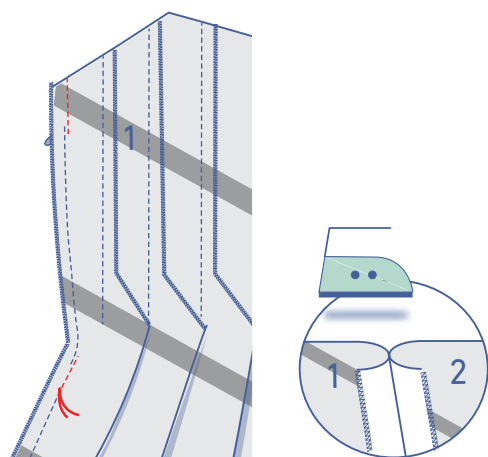

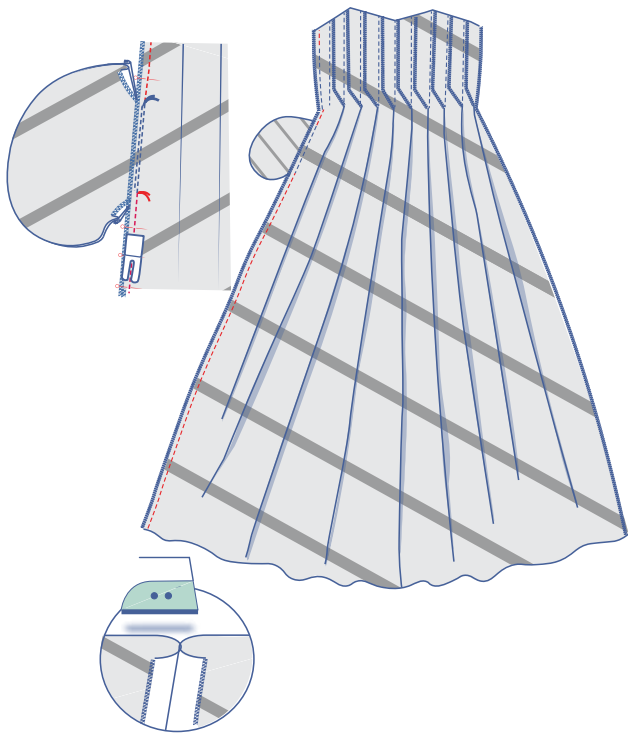

A continuación, cose desde el siguiente hilván (la parte inferior de la abertura de bolsillo) hasta el bajo, asegurándote de no coser los márgenes de costura del bolsillo. Plancha las costuras abiertas.

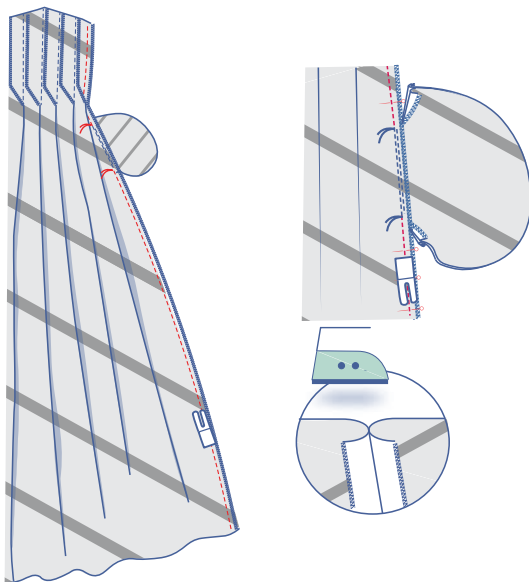

Sujeta con alfileres y cose el costado derecho hasta el hilván que indica la parte superior del bolsillo. Después, cose desde el siguiente hilván (la parte inferior de la abertura de bolsillo) hasta el bajo, asegurándote de no coser los márgenes de costura del bolsillo. Plancha las costuras abiertas.

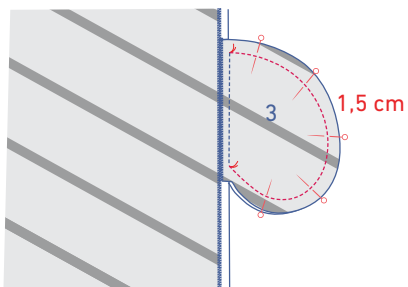

Sujeta con alfileres y cose los contornos de las piezas de bolsillo a 1,5 cm del borde.

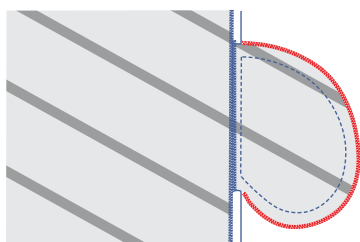

Pule las costuras con puntada overlock.

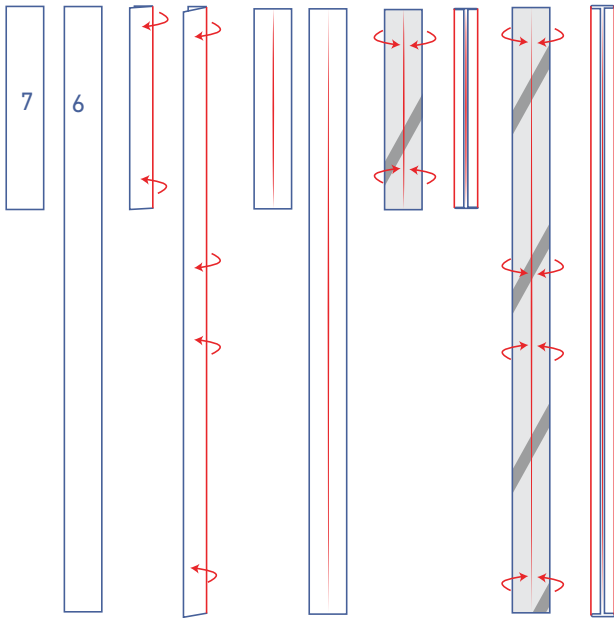

6

Plancha el tirante A (6) y tirante B (7) de la siguiente forma:

- Plancha por la mitad, a lo largo, con el revés de la tela hacia dentro y vuelve a abrir.
- Plancha los lados largos contra la línea de pliegue.

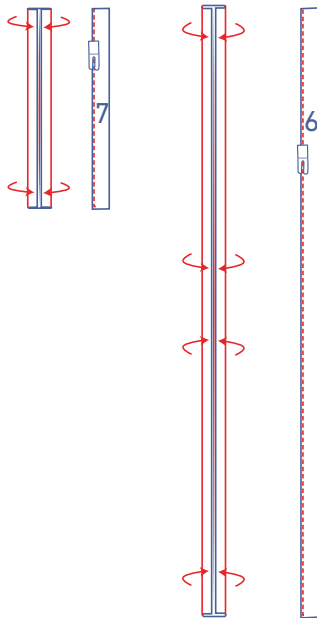

- Dobra otra vez por la mitad, plancha y cose junto al borde.

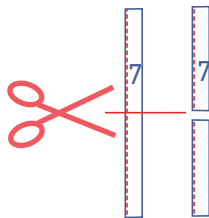

- Corta el tirante B por la mitad, en dos partes iguales.

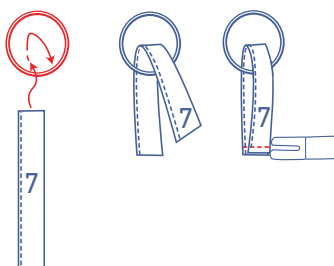

7

Pasa los tirantes cortos por la arandela y haz un bucle. Cose los extremos para unir.

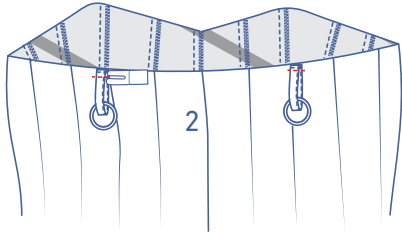

Cose los bordes sin rematar de los tirantes cortos al trasero (con los derechos enfrentados) en el lugar indicado a una distancia del ancho del prensatelas del borde.

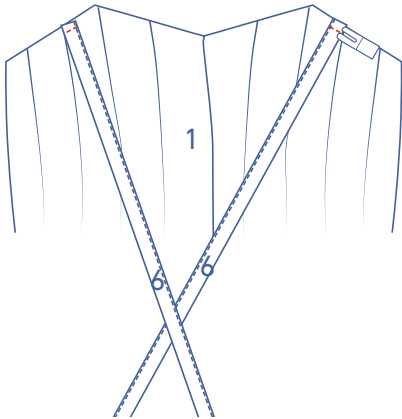

Sujeta con alfileres un extremo del tirante A a la parte superior del delantero, en el lugar indicado. Cose a una distancia del ancho del prensatelas del borde.

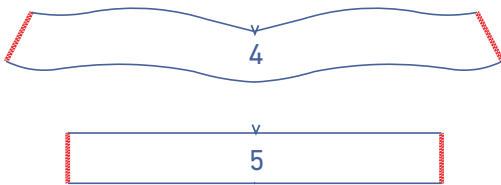

8

Remata los lados de la vista D (4) y vista T (5) con puntada overlock.

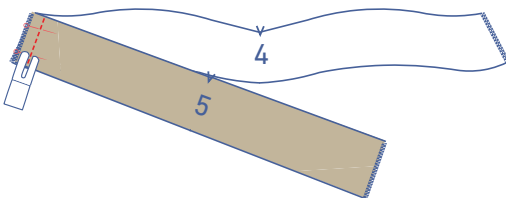

Sujeta con alfileres y cose ambos lados. Plancha las costuras abiertas.

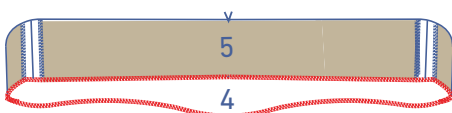
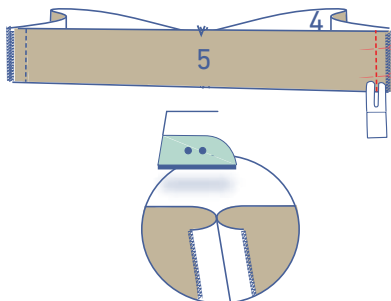

Remata la parte inferior de la vista.

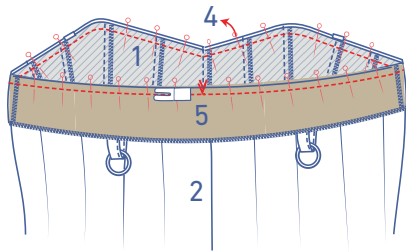

Sujeta con alfileres y cose la vista a la parte superior, derecho contra derecho, haciendo coincidir los piquetes y las costuras.

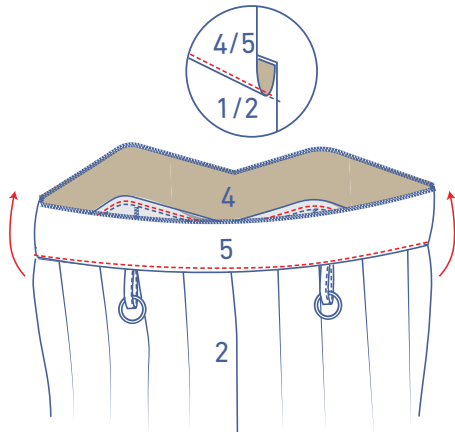

Dobla la vista y el margen de costura hacia arriba y cose la vista al margen de costura de debajo, junto a la costura.

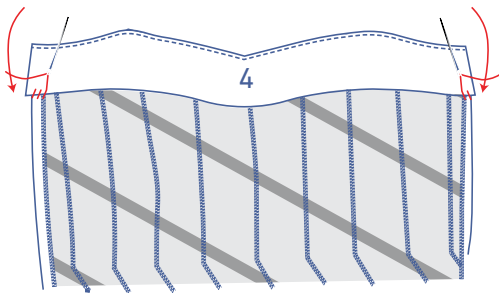

Cose con unas puntadas a mano la vista en su posición por el interior de las costuras de costado.

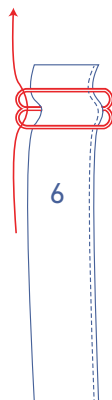

9

Pasa el extremo del tirante largo A por regulador, por la parte inferior.

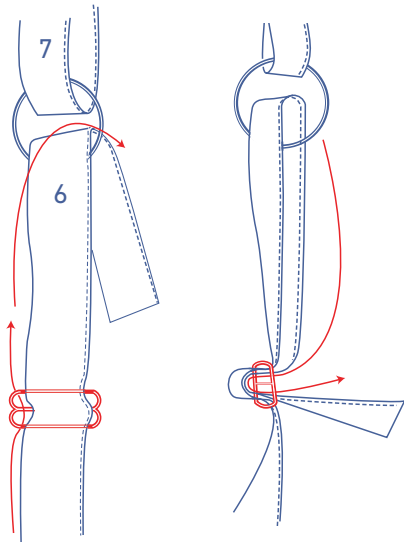

A continuación, pásalo por la arandela y dobla otra vez hacia abajo para pasarlo por la parte de atrás del regulador.

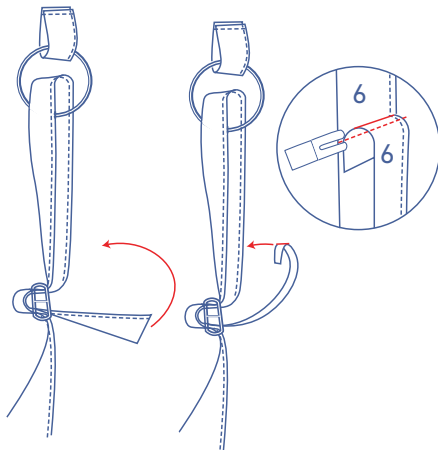

Dobla el extremo sin rematar sobre el tirante y cose.

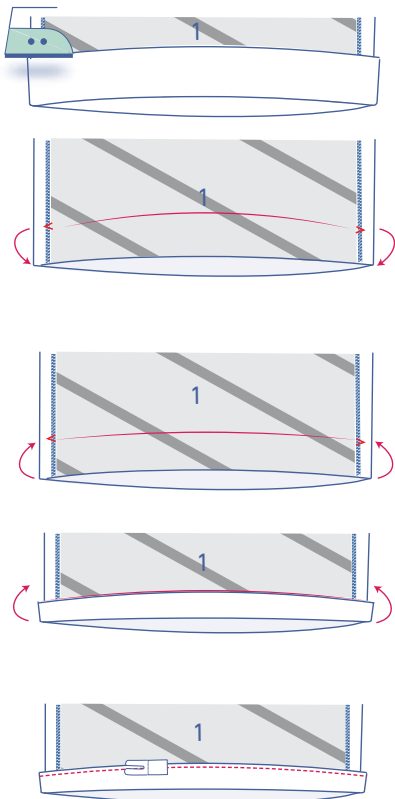

10

Plancha el margen de costura del dobladillo y vuelve a abrir.

Coloca el borde sobre la línea de pliegue y vuelve a doblar.

Cose junto al borde.