

Hortence by Fibre ⚡ood



Hortence by Fibre ⚡ood



XS - XXXL

Combineer gedistingeerd met speels. Deze jurk kreeg bovenaan een aansluitende pasvorm. Verder danst de stof lekker los rond het lichaam. Nostalgisch van nu, met beeldig smockwerk aan het bovenstuk, de opstaande kraag en de wijde mouwen. Voel je meer voor een Hortence top? Verleng dan het voorpand en het rugpand en vergeet de twee volants daaronder. Klaar.



matentabel (in cm)

maat	XS		S		M		L		XL		XXL		XXXL		
	32	34	36	38	40	42	44	46	48	50	52	54	56	58	60
lichaamslengte	160	164	166	167	168	169	170	171	172	172	172	172	172	172	172
BO (borstomtrek)	76	80	84	88	92	96	100	104	110	116	122	128	134	140	146

Je kiest de maat op basis van de **borstomtrek**. Kies de maat waarbij je borstomtrek het dichtste aanleunt.

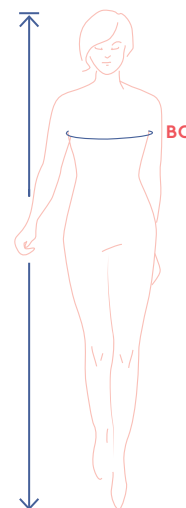

afmetingen patroon (in cm)

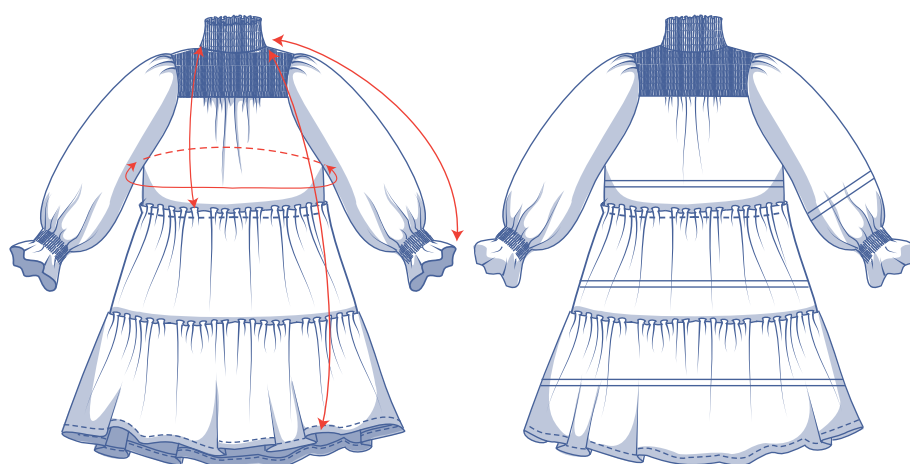

— hier verkort of verleng je het patroon

De afmetingen in deze tabel zijn de afmetingen van het patroon in functie van de gebruikte stof en dienen als referentie. Voor het draagcomfort en om een bepaalde snit (= losse snit) te bekomen is er in de breedtematen extra ruimte (bovenop de zuivere lichaamsmaten) inbegrepen. Afhankelijk van de gewenste snit kan er gekozen worden om een maat kleiner of groter te maken dan de geselecteerde maat.

maat	XS	S	M	L	XL	XXL	XXXL
lengte jurk	88,75	89,75	90,75	93	95,5	98,25	99,75
lengte top*	60,25	62	63,75	65,75	68	70,25	72,5
mouwlengte**	69,75	71,25	73	74,5	76	77,75	79,25
borstomtrek	99,75	108,25	116,75	125,25	135,5	148	160,5

* Voor een top verleng je de patroondelen 3 en 4 tot je deze totale lengte (incl. het bovenstuk) bekomt.

** Inclusief de schouderlengte.

Vergelijk de opgegeven lengtes met de opgemeten of gewenste lengtes. **Verleng** of **verkort** de jurk en/of de mouwen door de patroondelen door te knippen ter hoogte van de aangeduide dubbele lijnen en de patroondelen x-aantal cm uit elkaar te schuiven of over elkaar te leggen als nodig. Zorg dat de MV-, MR-lijn en zijnaden telkens mooi rechtdoor lopen.



LET OP

Pas het stofverbruik aan volgens deze aanpassingen.

benodigdheden



- Naaigaren
- Elastisch naaigaren: 2 klosjes
- Stof: zie tabel

stof top		XS	S	M	L	XL	XXL	XXXL
stofbreedte 110 cm	cm	220	225	230	235	290	300	315
stofbreedte 140 cm	cm	170	175	180	185	240	245	250

stof jurk		XS	S	M	L	XL	XXL	XXXL
stofbreedte 110 cm	cm	305	310	370	385	410	440	465
stofbreedte 140 cm	cm	235	255	270	285	300	370	390

Het bijhorende stofplan vind je op pagina 6 van deze werkbeschrijving.

stofadvies



Deze romantische jurk vraagt om een soepelvallende stof. Wij raden mousseline, (viscose)crêpe, zijde, satijn... aan. Uni of met een motief? Het kan allebei. Geweven stoffen lenen zich beter voor het smockwerk.

Proud to be #Sewista

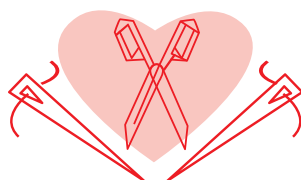

patroondelen & naadwaarden (in cm)

Om het kledingstuk volgens de beschreven manier te naaien, teken je de aangegeven naadwaarden rond de papieren patroondelen alvorens ze uit te knippen. Als je een pdf-patroon gebruikt, kan je het patroon printen zowel met als zonder naadwaarden. Bekijk de [video](#) voor meer info.

1. VP bovenstuk: 1x aan stofvouw
2. RP bovenstuk: 1x aan stofvouw
3. VP: 1x aan stofvouw
4. RP: 1x aan stofvouw
5. VP rok: 1x aan stofvouw
6. RP rok: 1x aan stofvouw
7. VP rok onderstuk: 1x aan stofvouw
8. RP rok onderstuk: 1x aan stofvouw
9. kraag: 1x aan stofvouw
10. mouw: 2x
11. VP rechthoek: 1x aan stofvouw
12. RP rechthoek: 1x aan stofvouw
13. kraag rechthoek: 1x aan stofvouw

Patroondelen '5 en 6' en '7 en 8' zijn telkens dezelfde patroondelen.

LET OP

Patroondelen 1, 2 en 9 knip je initieel nog niet uit je stof. Je knipt eerst patroondelen 11, 12 en 13 uit, smockt deze en knipt nadien patroondelen 1, 2 en 9 uit de gesmockte rechthoeken. Dit wordt verder in de werkbeschrijving in detail uitgelegd.

OPMERKING

Om een Hortence top te maken verleng je patroondelen 3 en 4 tot je de gewenste totale lengte bekomt (incl. delen 1 en 2) en voorzie je 2 cm zoomwaarde. Patroondelen 5 t.e.m. 8 vallen weg. Controleer bij het verlengen of er genoeg bewegingsruimte is ter hoogte van de zoom. Je kan extra ruimte toevoegen door evenwijdig aan de MV- en MR-lijn een nieuwe MV-en MR-lijn te tekenen. Op deze manier ontstaat er meer rimpel tussen de enkele knipjes op patroondelen 1 en 2.

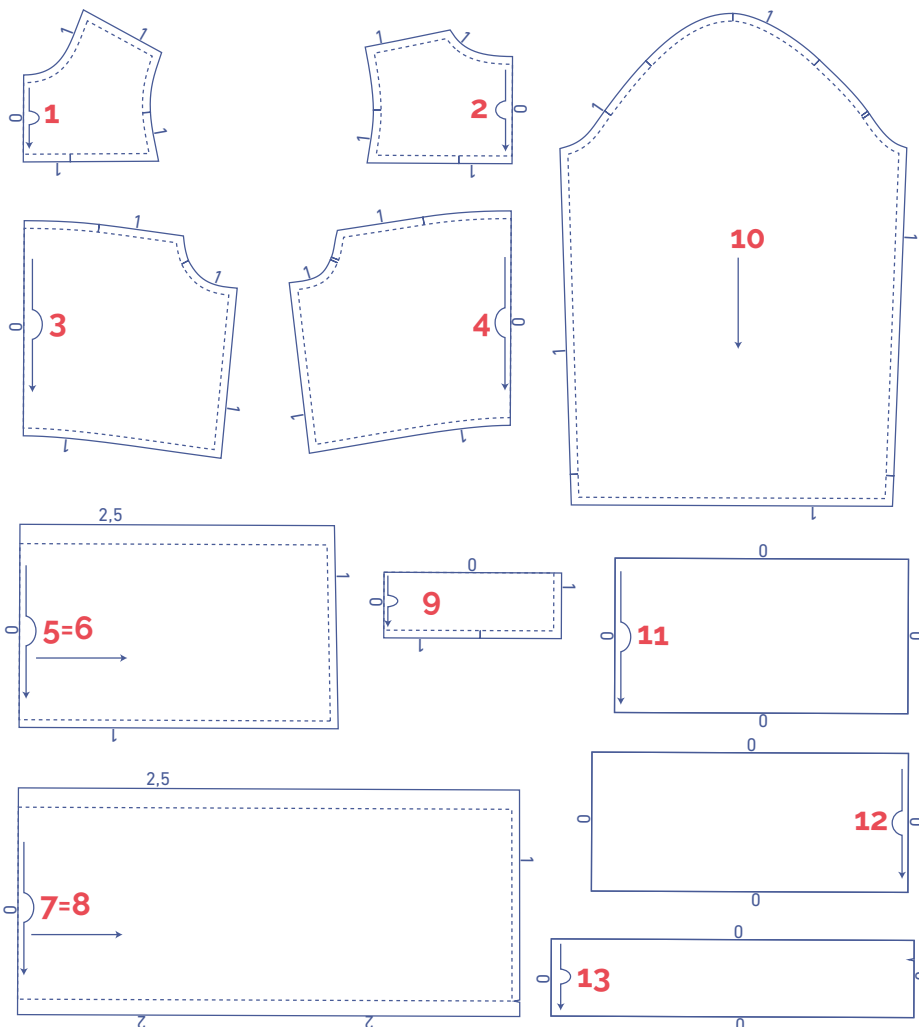

stofplan voor een effen stof stofbreedte 110 cm

XS - S

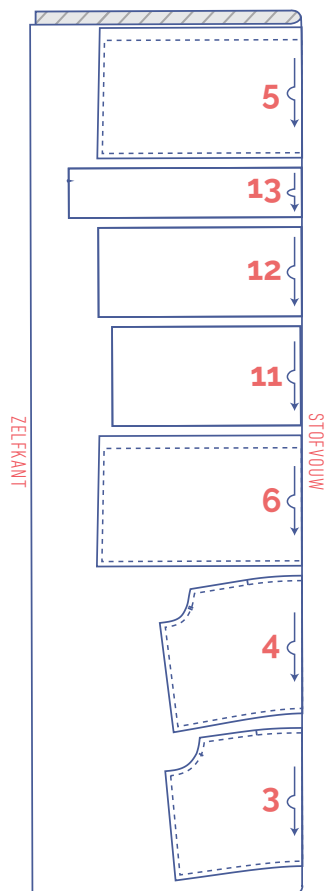

+

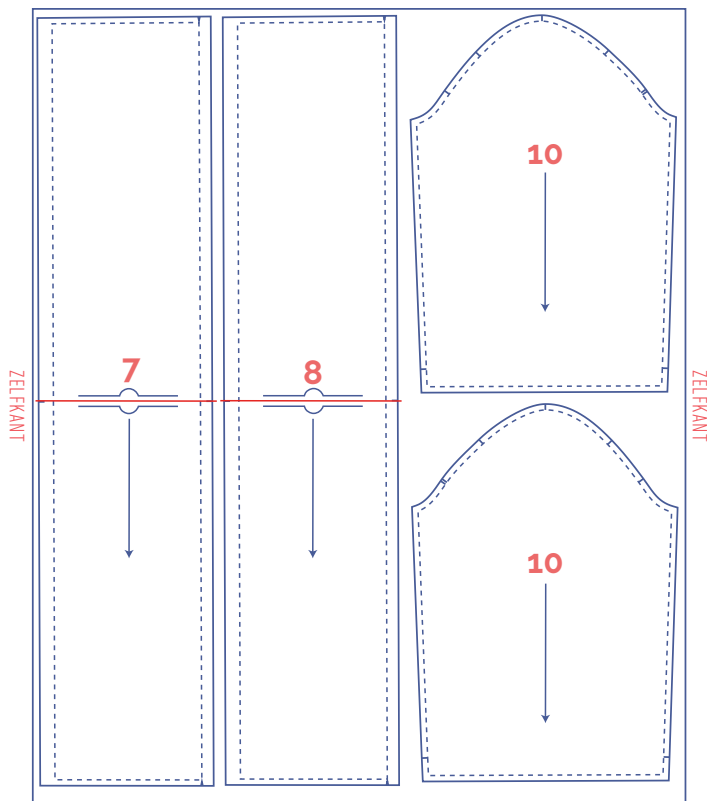

LET OP

Zorg dat je telkens het spiegelbeeld knipt van patroondeel 10.

LET OP

Patroondelen 7 en 8 werden 90° gedraaid om uit de stofbreedte te kunnen. Dit kan een probleem opleveren als je een stof met een print of vleug gebruikt.

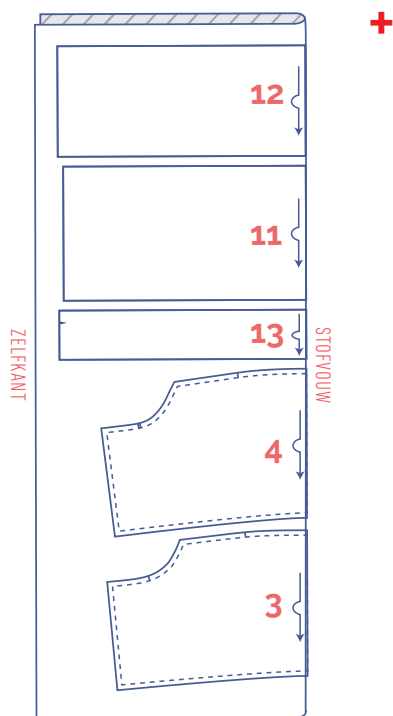

+

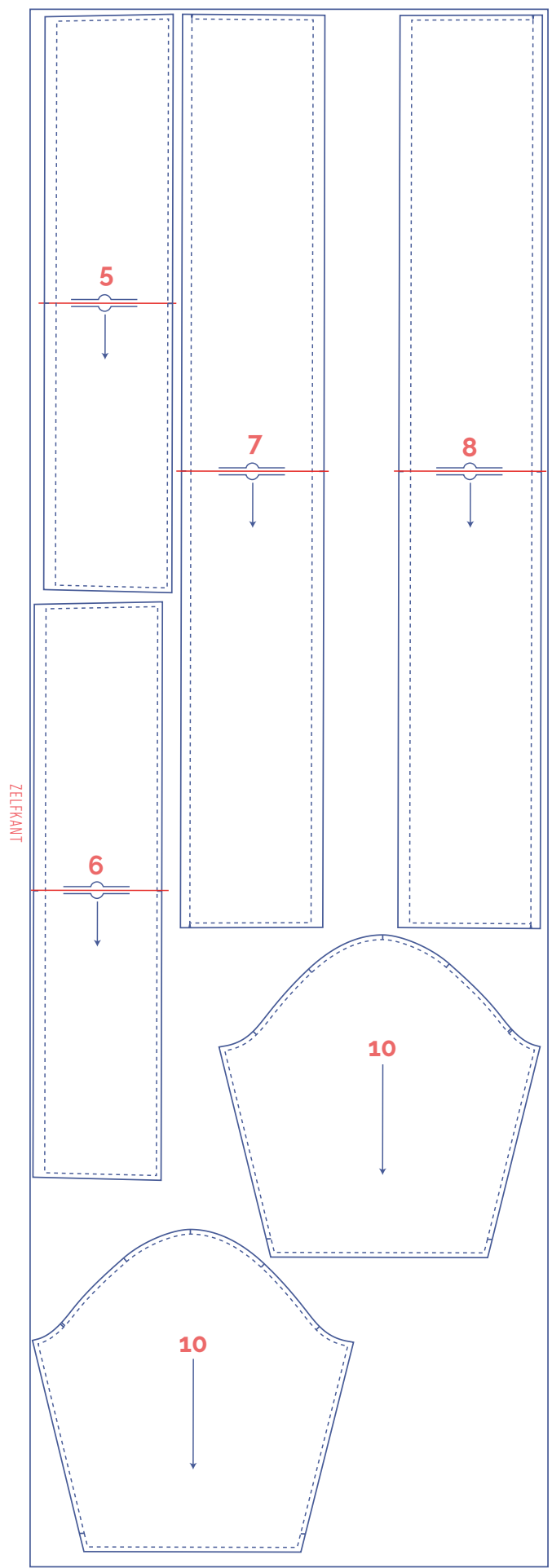

LET OP

Patroondelen 5, 6, 7 en 8 worden voor deze stofbreedte in de aangegeven richting gepuzzeld. Dit kan problemen opleveren als je een stof met print of vleug gebruikt. Is je stof breder, knip deze delen dan volgens de horizontale draadrichting uit je stof.

LET OP

Zorg dat je telkens het spiegelbeeld knipt van patroondeel 10.

stofplan voor een effen stof stofbreedte 140 cm

XS

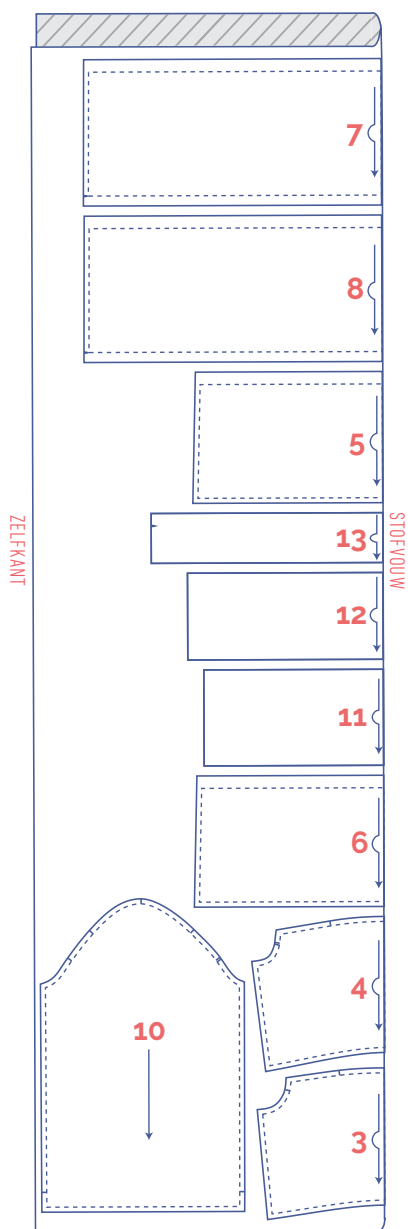

S - XXXL

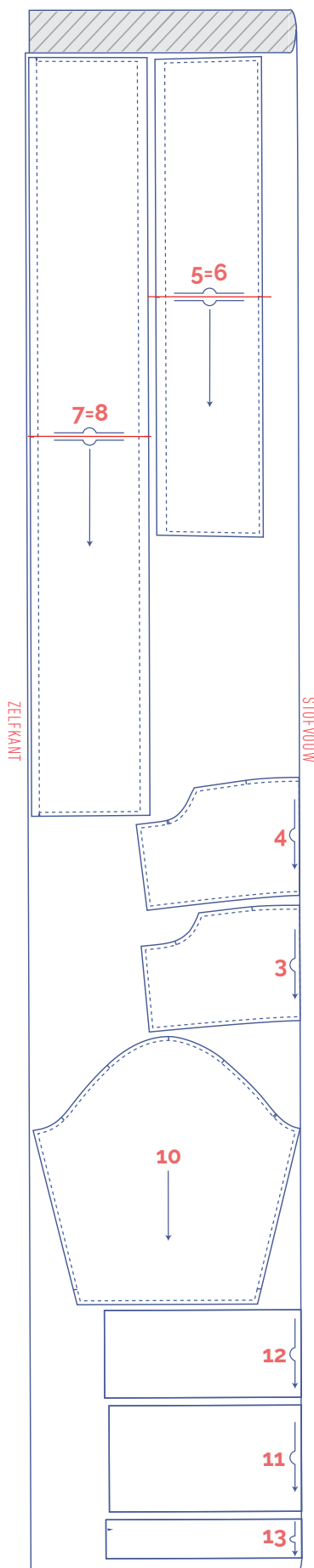

LET OP

Patroondelen 5, 6, 7 en 8 worden voor deze stofbreedte in de aangegeven richting gepuzzeld. Dit kan problemen opleveren als je een stof met print of vleug gebruikt. Is je stof breder, knip deze delen dan volgens de horizontale draadrichting uit je stof.

patroondelen merken

	knip kort door patroonpapier en stof op volgende omtrekspunten
	enkel knipje
	dubbel knipje
V	V-knipje

werkbeschrijving



De afwerkingsmethode om het kledingstuk te naaien is afgestemd op de gebruikte stofsoort. De delen worden telkens aan elkaar gestikt met de goede kanten van de stof op elkaar, tenzij anders vermeld.

OPMERKING

Smocken is een techniek waarbij de stof wordt gerimpeld in meerdere parallelle lijnen. Er wordt gebruik gemaakt van elastisch naaigaren om de stof te doen rimpelen.

Enkele tips:

- Het elastische naaigaren wordt enkel gebruikt als onderdraad (= je spoel), voor de bovendraad gebruik je gewoon naaigaren.
- Het stikken gebeurt met een gewone rechte steek. Dit hoeft dus geen elastische steek te zijn. Het opwinden van de spoel gebeurt met de hand aangezien het opwinden met de naaimachine het elastische garen te veel zou uitrekken.
- Speel met de steeklengte om het gewenste 'smockeffect' te bekomen (stand 3-4,5). Hoe groter de steeklengte, hoe meer de stof zal krimpen. De bedoeling is dat de stof in de richting van de stiklijn ongeveer halveert. Als de onderdraad (= rimpeldraad) mooi gespannen zit, kan je de mate van rimpelen na het stikken nog manipuleren door aan de uiteinden van de rimpeldraden te trekken.
- Test altijd eerst op een proeflapje om de juiste instelling te vinden voor jouw machine!
- Stoom de delen altijd eerst na het smocken (boven het werkstuk stomen, niet op het werkstuk drukken met het strijkijzer). Dit zorgt ervoor dat de stof nog meer krimpt.
- Hebben de bovenstaande tips nog niet gezorgd voor het gewenste effect, ga dan nogmaals over dezelfde stiklijn zodat de stof nog meer krimpt.

VP voorpand

RP rugpand

MV middenvoor

MR middenrug

 goede kant

 averechtse kant

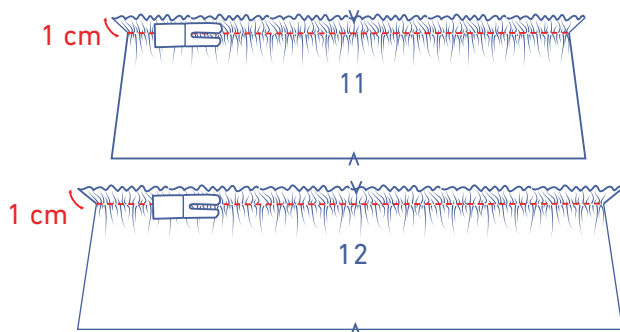

1

Stik met elastisch naaigaren een rechte lijn evenwijdig met en op 1 cm afstand van een lange zijde van het VP rechthoek (11) en RP rechthoek (12).

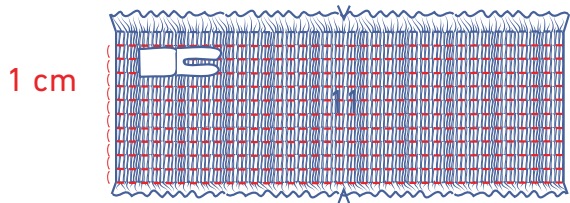

Stik vervolgens met elastisch naaigaren evenwijdige rechte lijnen aan de vorige stiklijn, telkens op 1 cm van elkaar. Trek tijdens het stikken aan de stof zodat deze vlak ligt en niet meer rimpelt. Doe dit tot je ongeveer op 1 cm van de andere lange zijde komt.

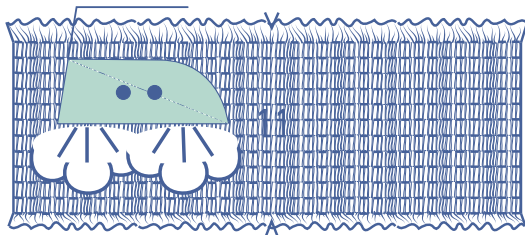
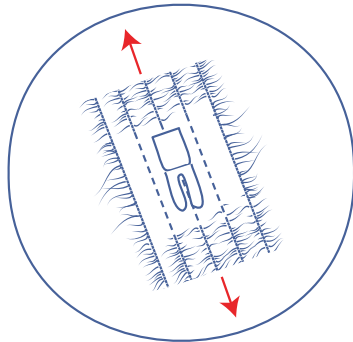
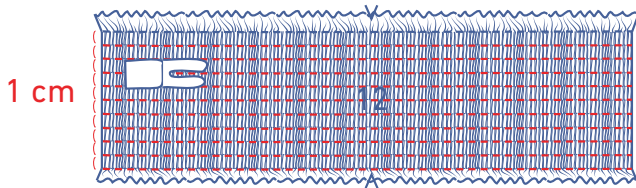

Ga met stoom over de stiksels.

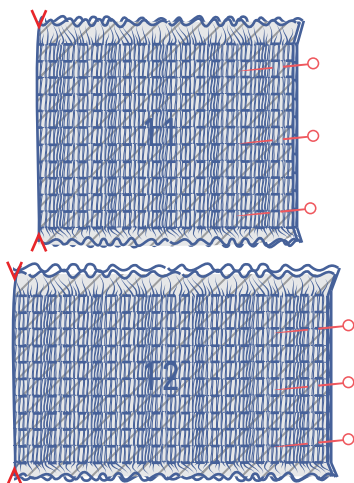
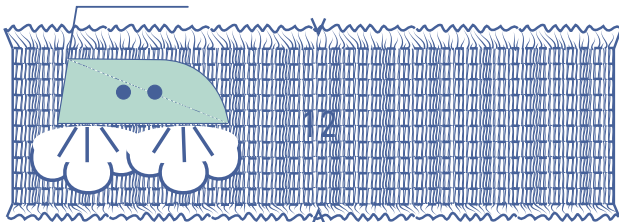

Vouw beide rechthoeken in de helft zodat de korte zijden op elkaar liggen met de goede kant van de stof naar buiten.

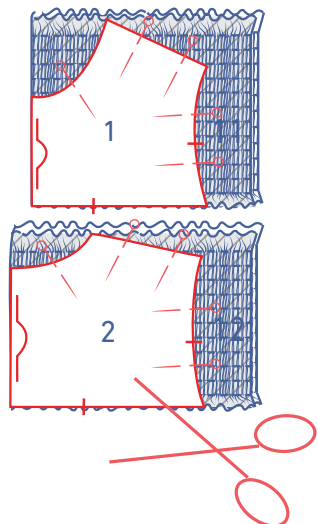

Speld het VP bovenstuk (1) en het RP bovenstuk (2) op de corresponderende gesmockte delen met de aangeduide zijden aan de vouwlijn.

Knip de delen uit.

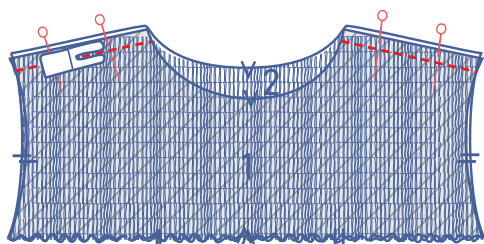

Speld en stik de schouderaden van het bovenstuk.

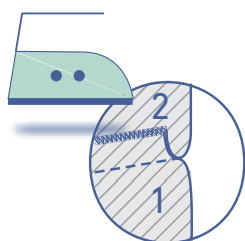

Werk de rafelranden samen af met een overlappende steek en strijk de naadwaarde in de richting van het RP.

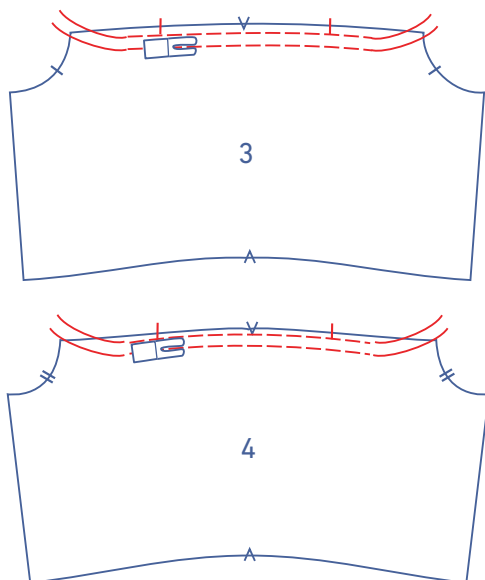
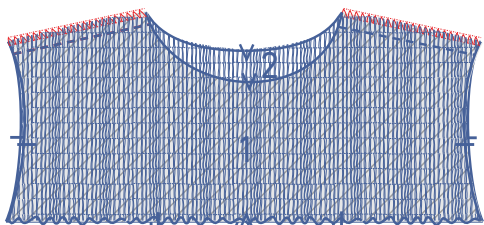

2

Stik met een grote steeklengte en lage draadspanning twee evenwijdige stiksels op persvoetbreedte van de bovenkant van het VP (3) en RP (4) tot iets voorbij de aangeduide enkele knipjes. Voorzie aan het begin en einde van het stiksel een eindje garen.

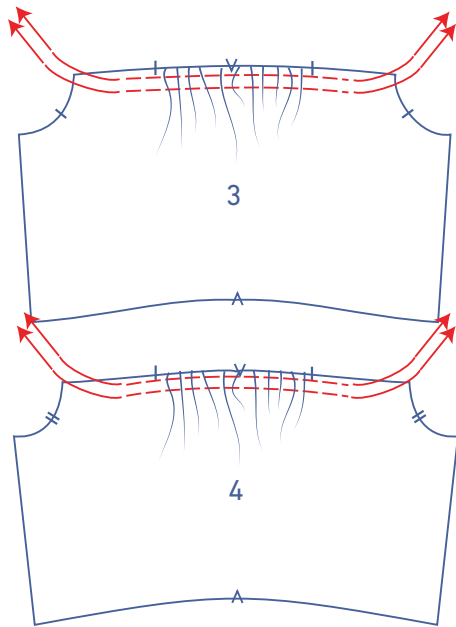

Trek voorzichtig aan de uiteinden van de draden zodat de stof rimpelt.

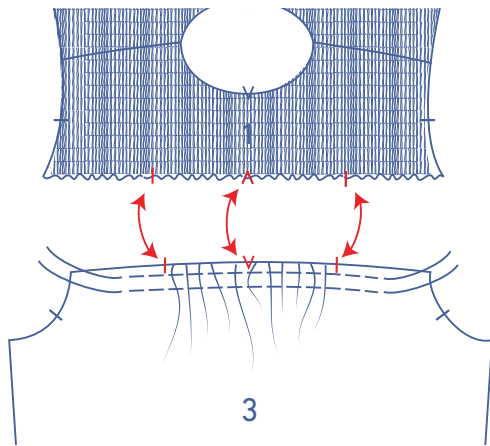

Speld het VP aan het bovenstuk met de corresponderende merktekens op elkaar en stik vast.

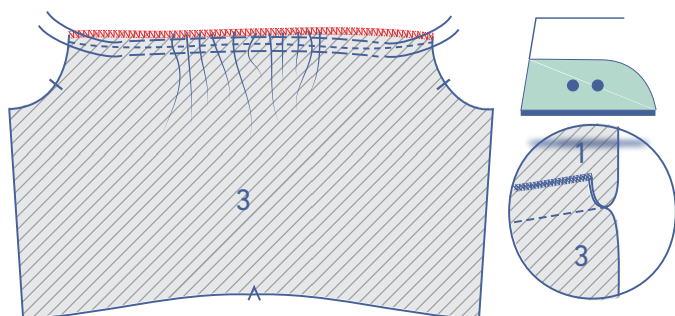
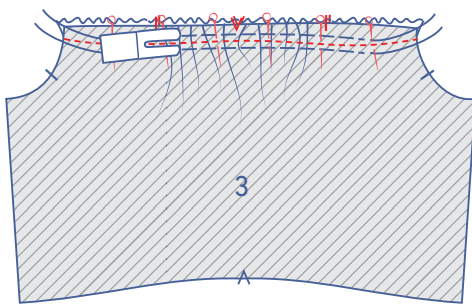

Werk de rafelranden samen af met een overlocksteek. Strijk de naadwaarde in de richting van het bovenstuk.

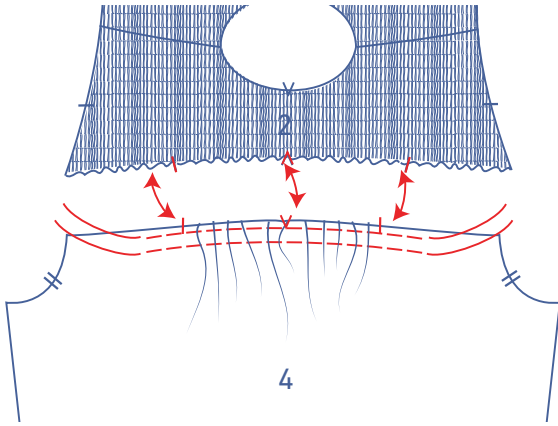

Speld het RP aan het bovenstuk met de corresponderende merktekens op elkaar en stik vast.

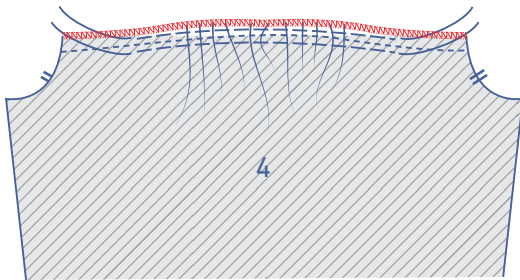
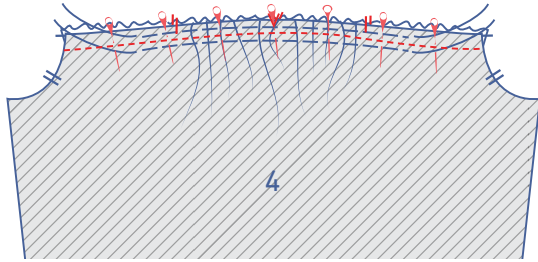

Werk de rafelranden samen af met een overlappende steek en strijk de naadwaarde in de richting van het bovenstuk.

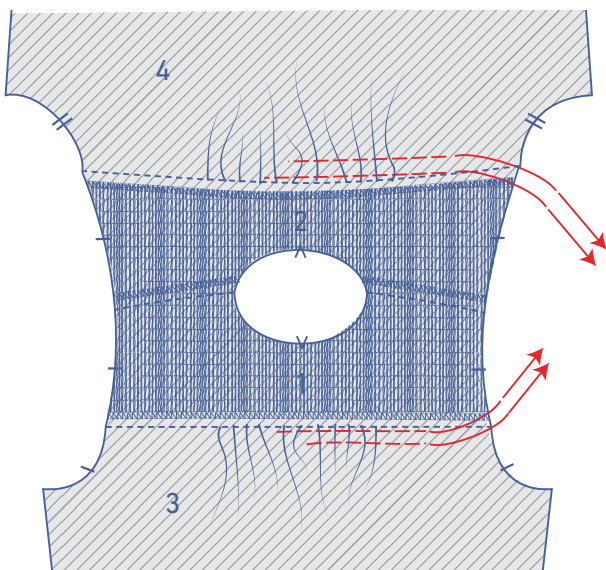
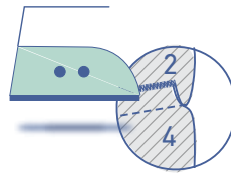

Verwijder de rimpeldraden.

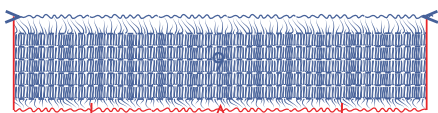
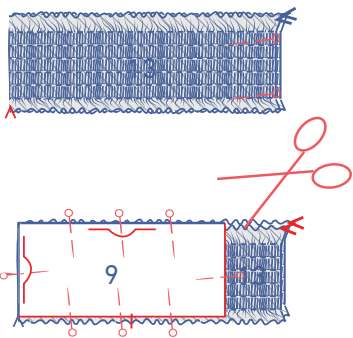
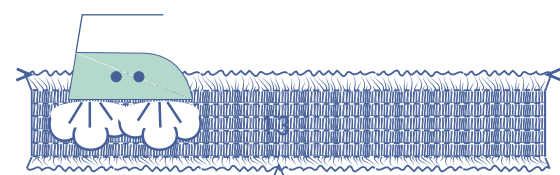
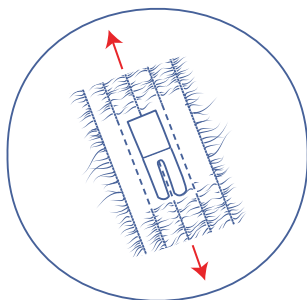
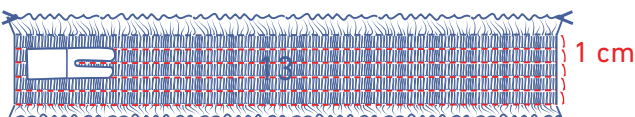
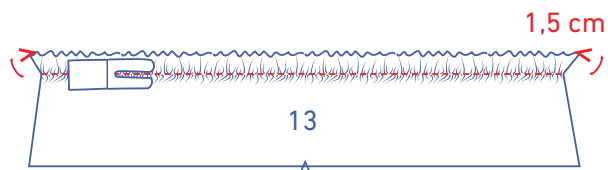
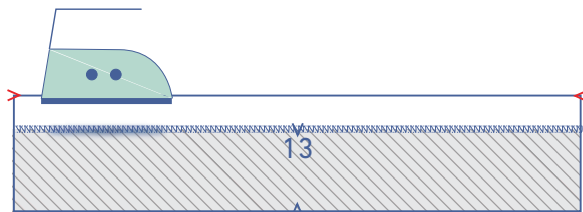
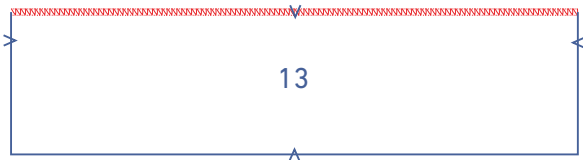

3

Werk de aangeduide zijde van de kraag rechthoek (13) af met een overlocksteek.

Strijk de bovenkant van de rechthoek om op de plaats van de V-knipjes.

Stik met elastisch naaigaren een rechte lijn evenwijdig met de afgewerkte rand op 1,5 cm.

Stik vervolgens met elastisch naaigaren evenwijdige rechte lijnen aan de vorige stiklijn, telkens op 1 cm van elkaar. Trek tijdens het stikken aan de stof zodat deze vlak ligt en niet meer rimpelt. Doe dit tot je ongeveer op 1 cm van de onderkant.

Ga met stoom over de stiksels.

Vouw de rechthoek in de helft zodat de korte zijden op elkaar liggen met de goede kant van de stof naar buiten. Speld vast.

Speld de kraag (9) op de gesmockte rechthoek. Leg de lange zijde zonder knipje van de kraag gelijk met de afgewerkte bovenkant van de gesmockte rechthoek. Knip uit.

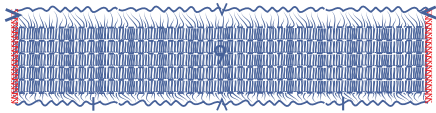

Werk de korte zijden van de kraag af met een overlocksteek.

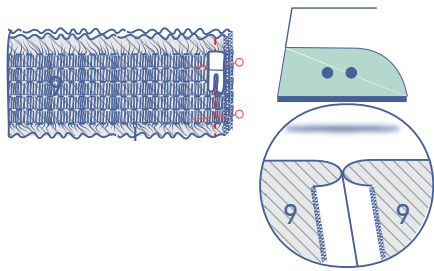

Speld en stik de MR-naad. Strijk de naadwaarde open.

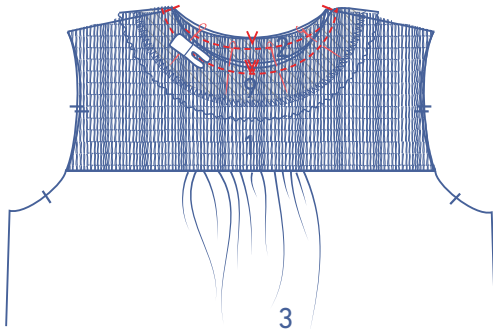

Speld en stik de kraag aan het bovenstuk met de corresponderende merktekens op elkaar.

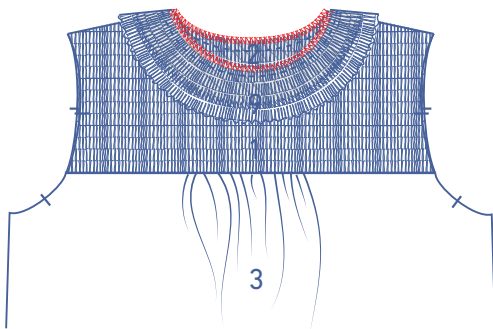

Werk de rafelranden samen af met een overlocksteek.

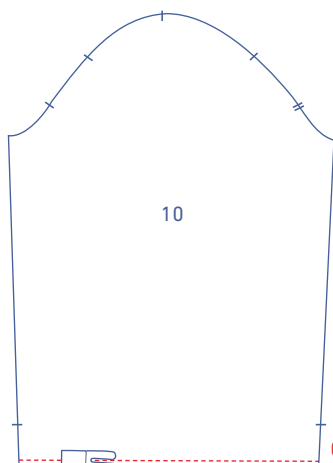

4

Werk de onderkant van de mouw (10) af als volgt: geef een stiksel op 0,5 cm van de rafelrand.

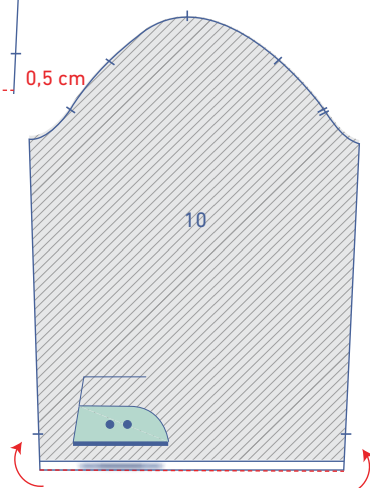

Strijk de rafelrand om naar de averechtse kant op de plaats van dat stiksel.

Vouw nog eens door en stik vast net naast de rand

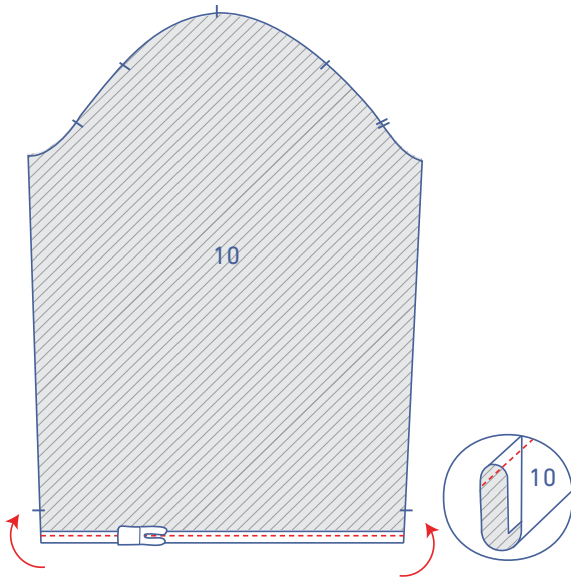

Stik met elastisch naaigaren een rechte lijn tussen de aangeduide knippen evenwijdig met de onderkant van de mouw.

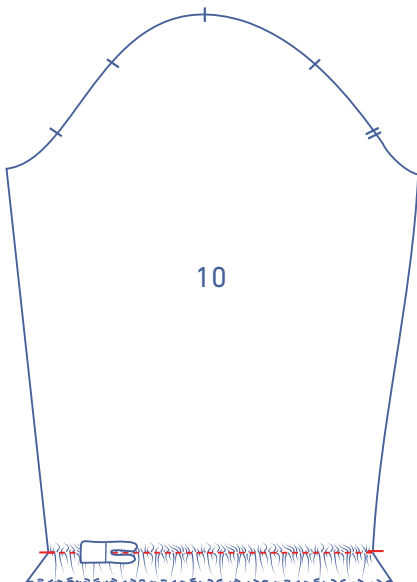

Stik vervolgens met elastisch naaigaren het gewenste aantal evenwijdige rechte lijnen aan de vorige stiklijn, telkens op 1 cm van elkaar. Trek tijdens het stikken aan de stof zodat deze vlak ligt en niet meer rimpelt.

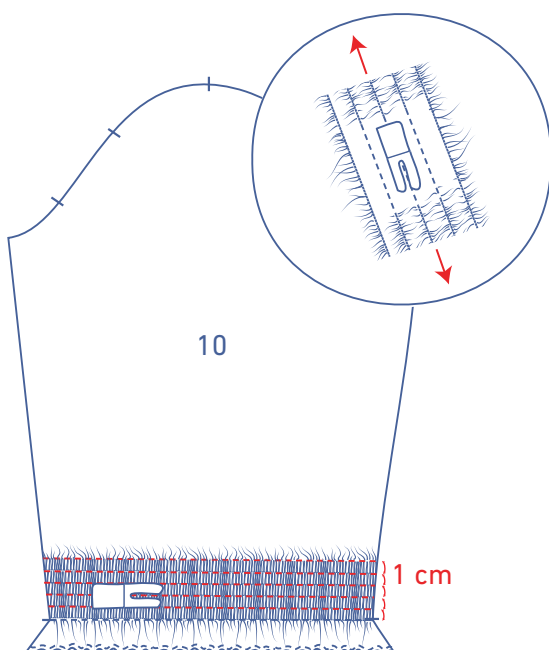

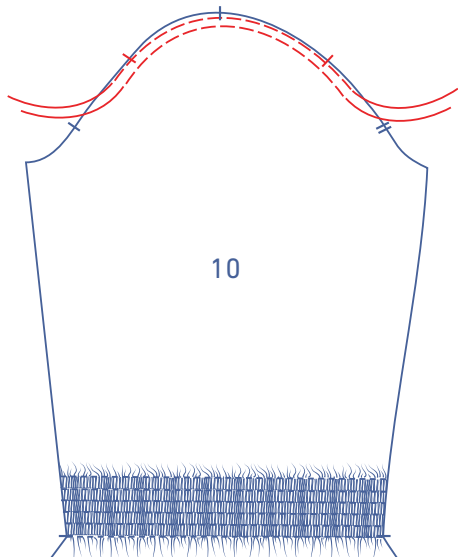

Stik met een grote steeklengte en lage draadspanning twee evenwijdige stiksels op persvoetbreedte van de bovenkant van de mouw tot iets voorbij de aangeduide knipjes. Voorzie aan het begin en einde van het stiksel een eindje garen.

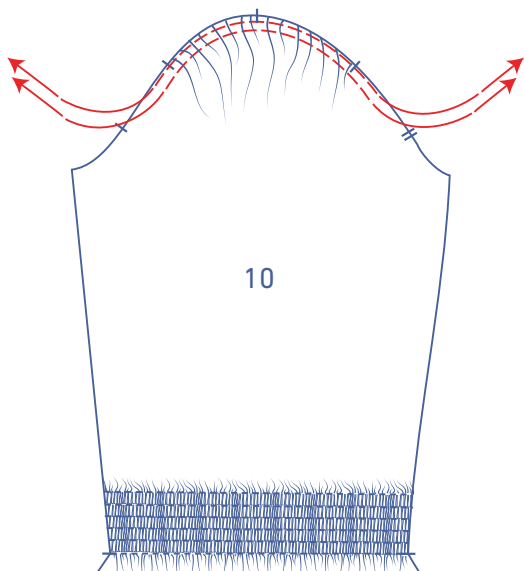

Trek voorzichtig aan de uiteinden van de draden zodat de stof rimpelt.

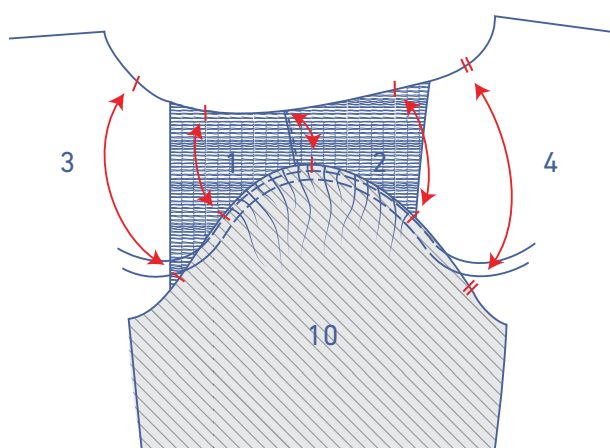

Speld en stik de bovenkant van de mouw (= de mouwkop) aan de armuitsnijding met de corresponderende knipjes op elkaar. Het enkele knipje duidt het VP aan, het dubbele het RP. Het bovenste enkele knipje komt overeen met de schoudernaad. Verdeel de rimpels van de mouw tot de knipjes 'matchen'.

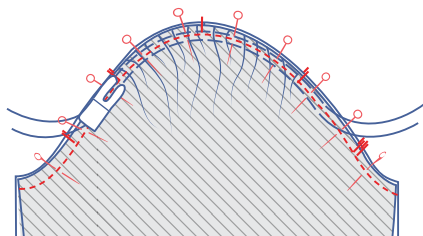

Werk de rafelranden samen af met een overlocksteek.

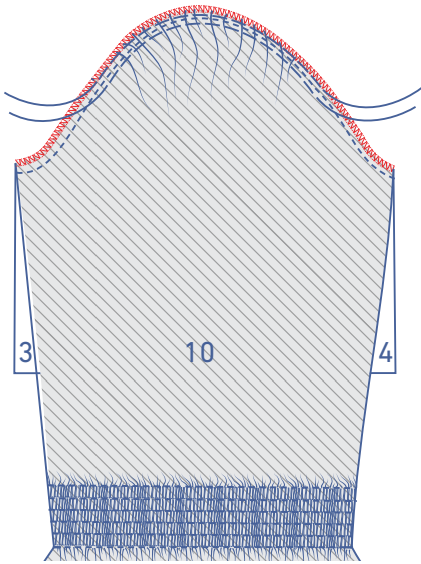

Verwijder de rimpeldraden.

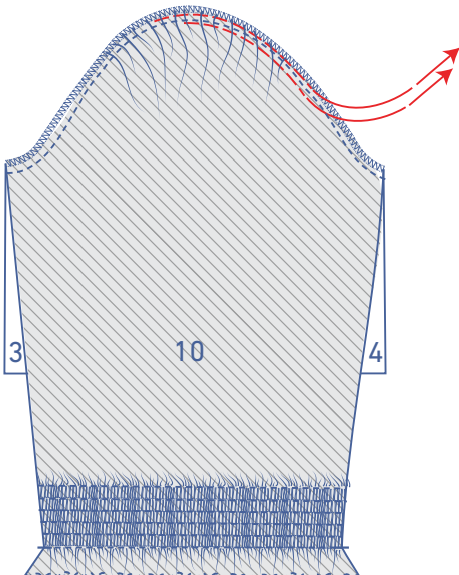

5

Speld en stik de zij- en onderarmnaden.

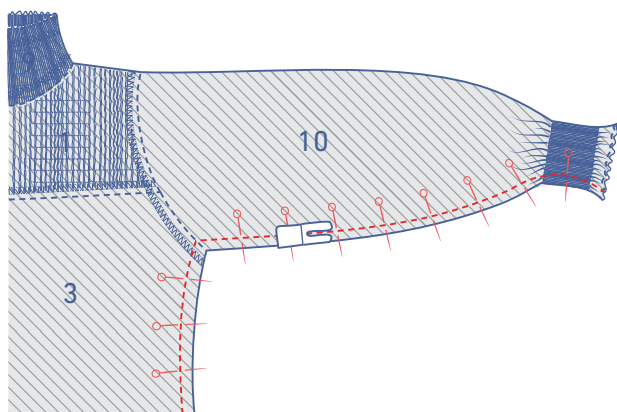

Werk de rafelranden samen af met een overlocksteek.

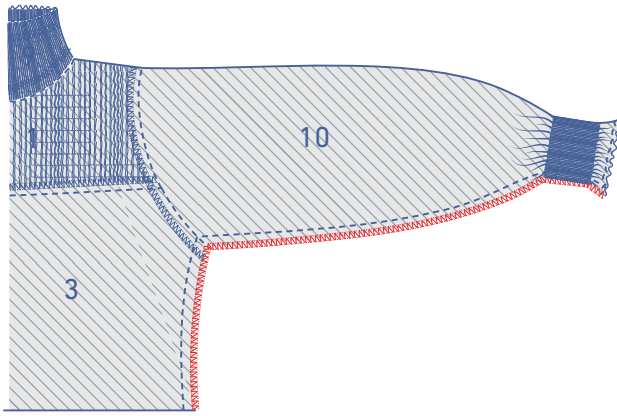

Werk de onderkant van het bovenstuk af met een overlocksteek.

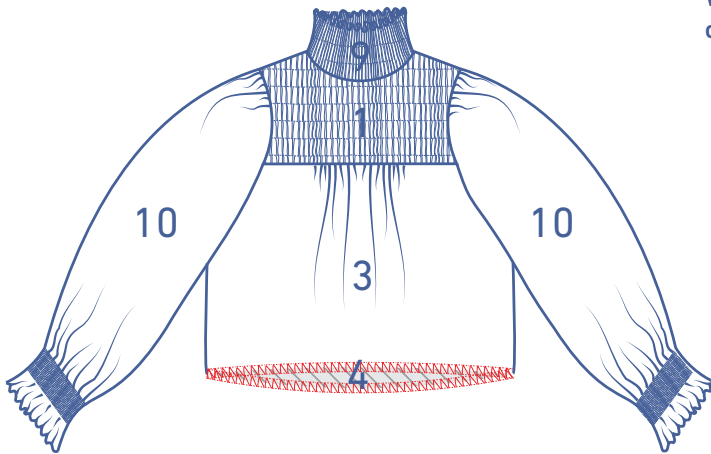

6

Werk de aangeduide zijden van de delen VP rok (5) en RP rok (6) en de delen VP rok onderstuk (7) en RP rok onderstuk (8) af met een overlocksteek.

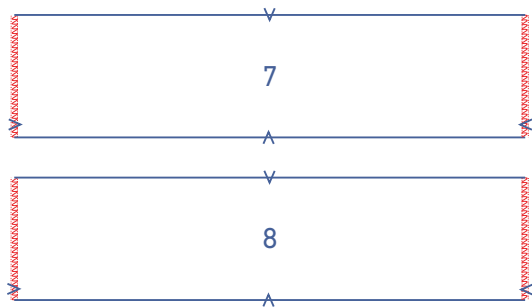
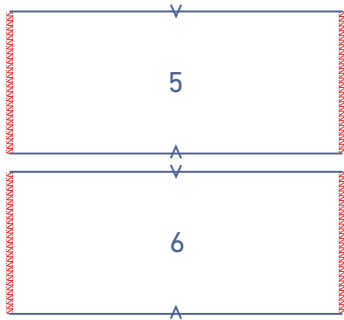

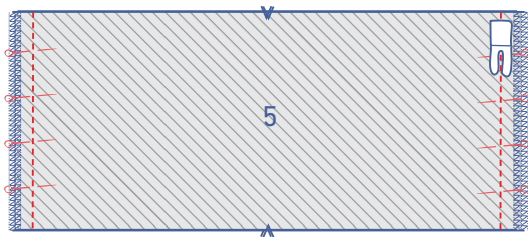

Speld en stik de delen van de rok aan elkaar. Strijk de naadwaarde open.



Speld en stik de delen van de rok onderstuk aan elkaar. Strijk de naadwaarde open.

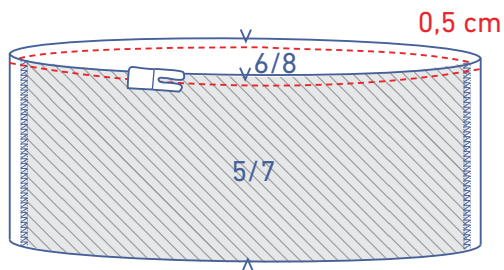

Werk de bovenkant van de rok en rok onderstuk telkens af als volgt: geef een stiksel op 0,5 cm van de rafelrand.

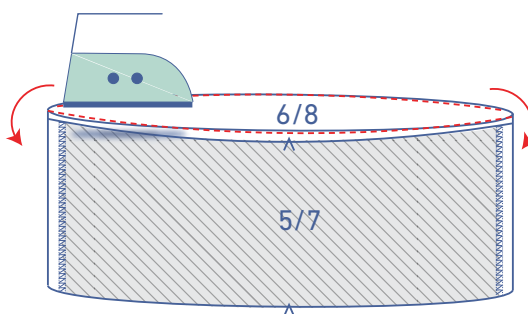

Strijk de rafelrand om naar de averechtse kant op de plaats van dat stiksel.

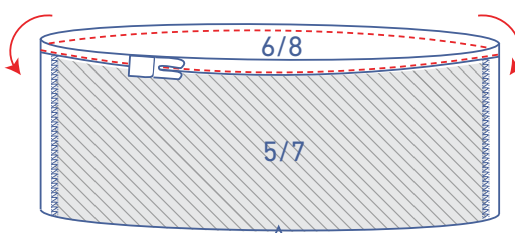

Vouw nog eens door en stik vast net naast de rand.

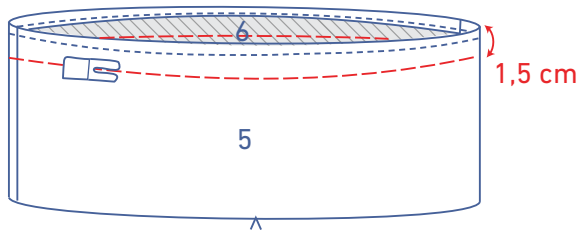

7

Stik met een grote steeklengte en lage draadspanning een hulplijn op 1,5 cm van de afgewerkte rand van de rok.

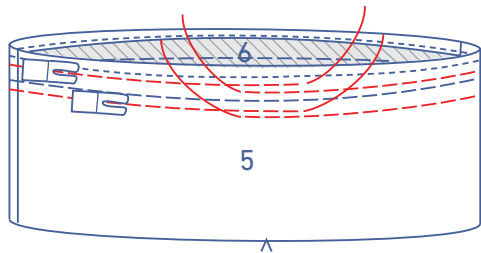

Stik met een grote steeklengte en lage draadspanning twee evenwijdige stiksels aan weerszijden van de hulplijn op de rok. Voorzie aan het begin en einde van het stiksel een eindje garen.

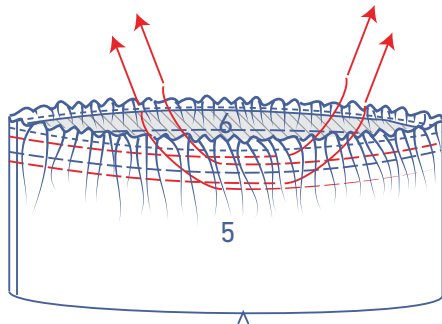

Trek voorzichtig aan de uiteinden van de draden zodat de stof rimpelt.

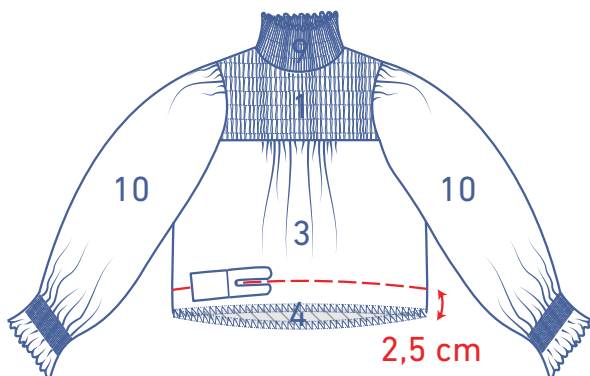

Stik met een grote steeklengte en lage draadspanning een hulplijn op 2,5 cm van de rafelrand van het bovenstuk.

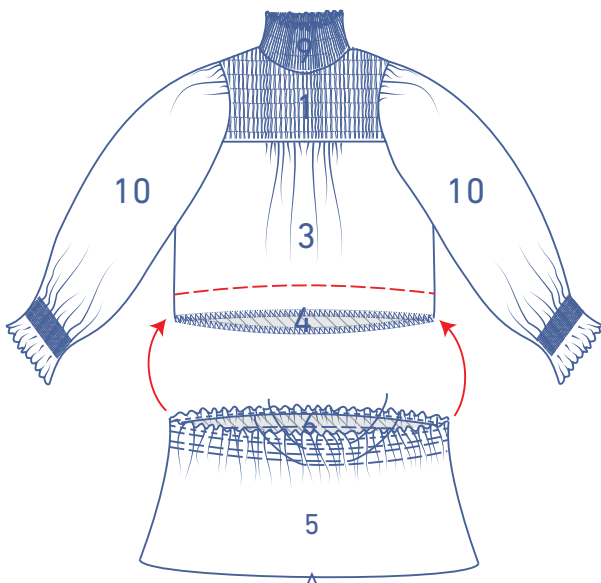

Verdeel de rimpels van de rok tot de zijnaden 'matchen' met die van het bovenstuk.

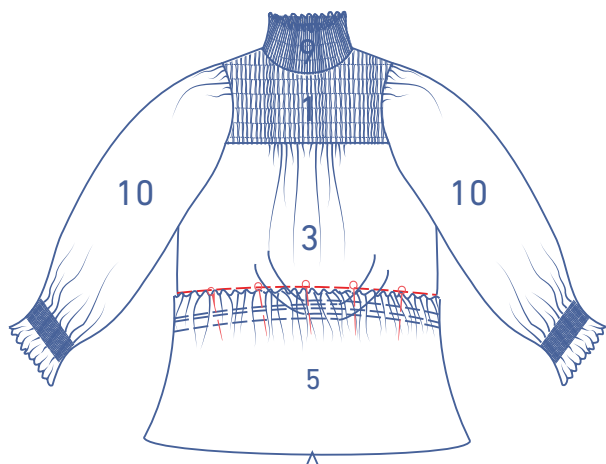

Speld de rok aan het bovenstuk zodat de afgewerkte zijde van de rok tegen de hulplijn van het bovenstuk komt te liggen.

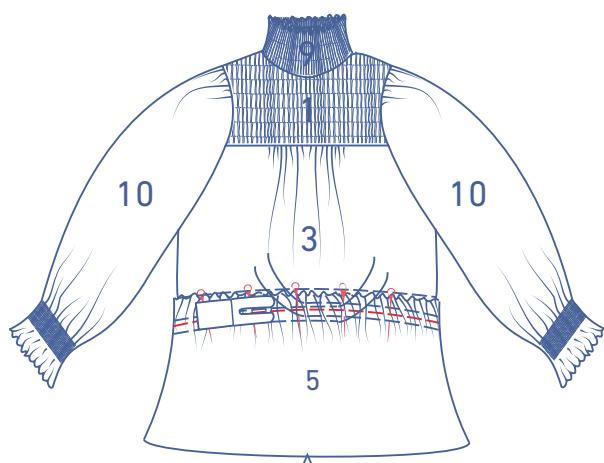

Stik de rok vast aan het bovenstuk op de plaats van de hulplijn van de rok.

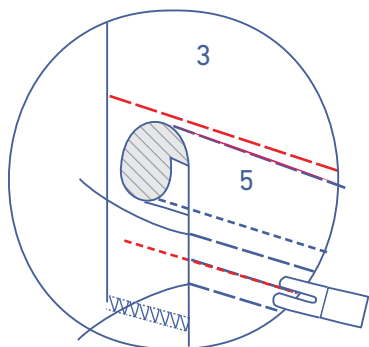

Verwijder de hulplijnen en de rimpeldraden.

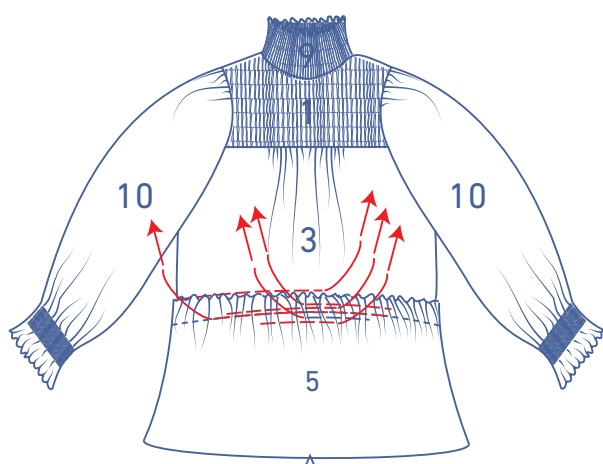

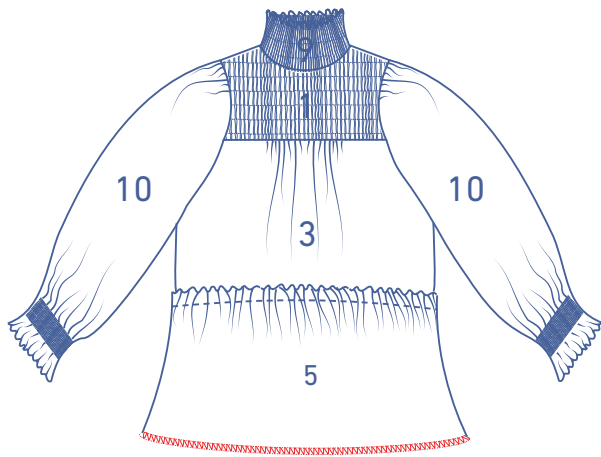

Werk de onderkant van rok af met een overlocksteek.

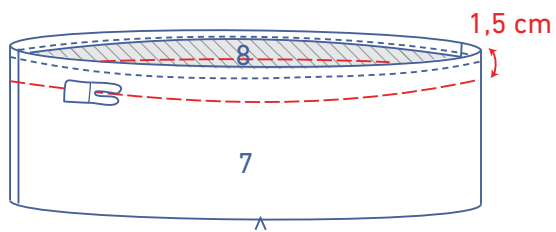

8

Stik met een grote steeklengte en lage draadspanning een hulplijn op 1,5 cm van de afgewerkte rand van de rok onderstuk.

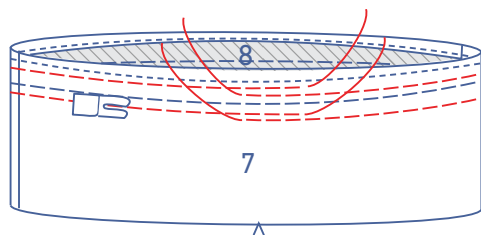

Stik met een grote steeklengte en lage draadspanning twee evenwijdige stiksels aan weerszijden van de hulplijn. Voorzie aan het begin en einde van het stiksel een eindje garen.

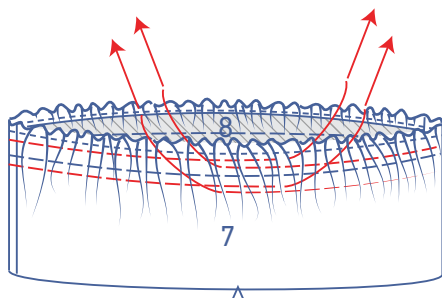

Trek voorzichtig aan de uiteinden van de draden zodat de stof rimpelt.

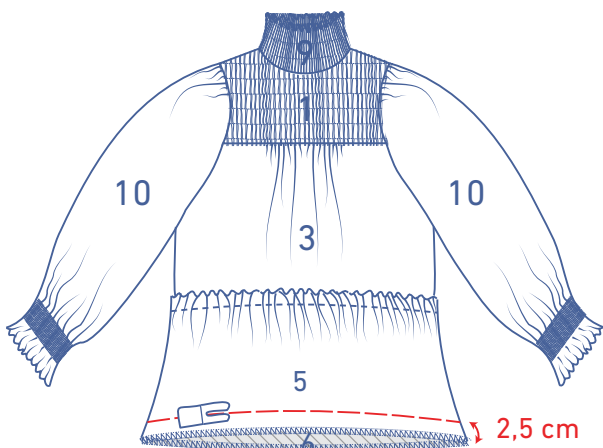

Stik met een grote steeklengte en lage draadspanning een hulplijn op 2,5 cm van de rafelrand van de rok.

Verdeel de rimpels van de rok onderstuk tot de zijnaden 'matchen' met die van de rok.

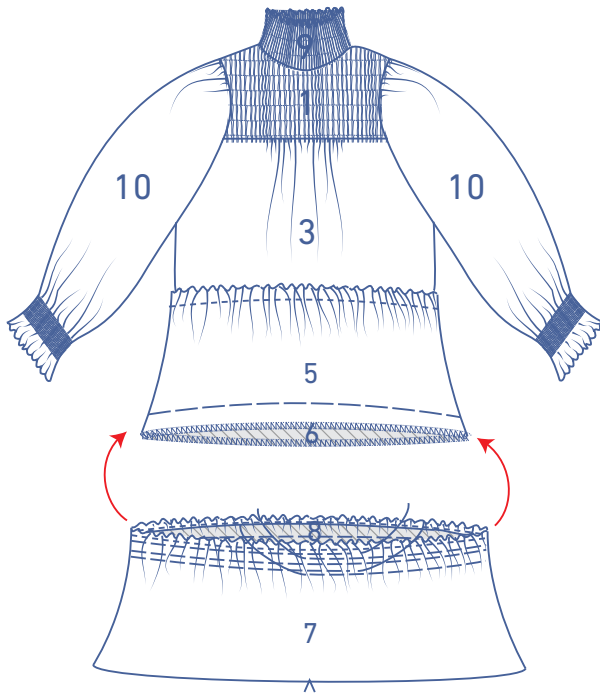

Speld de rok onderstuk aan de rok zodat de afgewerkte zijde van de rok onderstuk tegen de hulplijn van de rok komt te liggen.

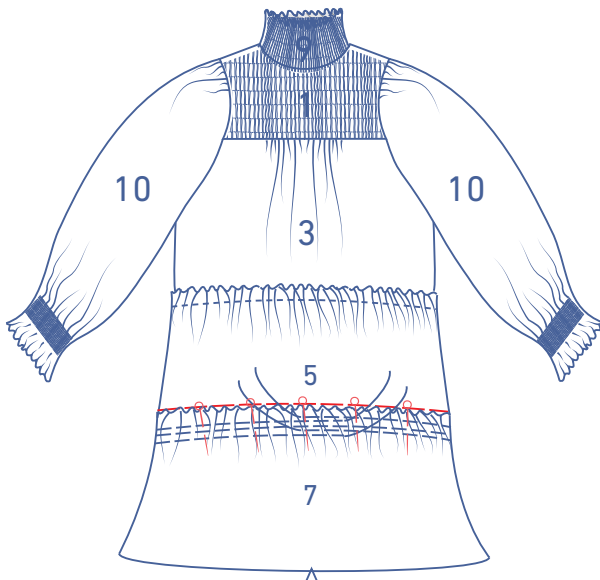

Stik de rok onderstuk vast aan de rok op de plaats van de hulplijn van de rok onderstuk.

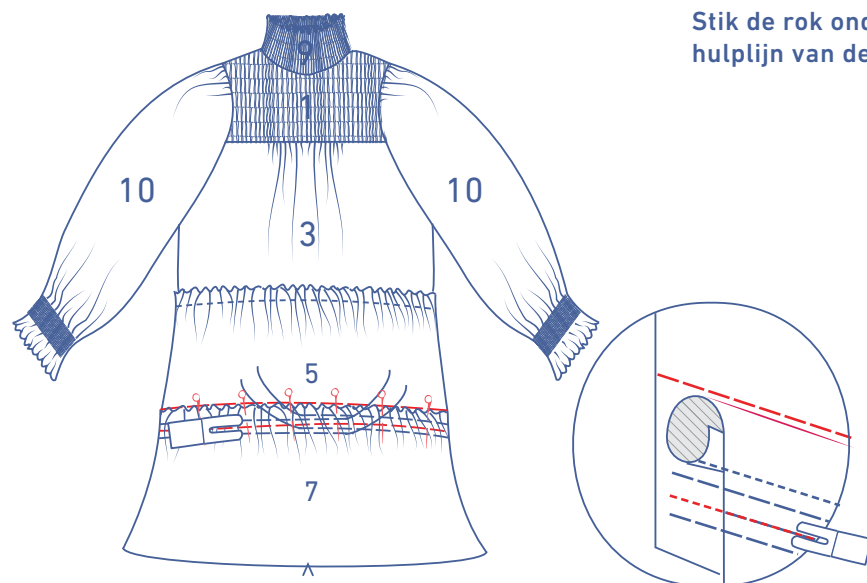

Verwijder de hulplijnen en de rimpeldraden.

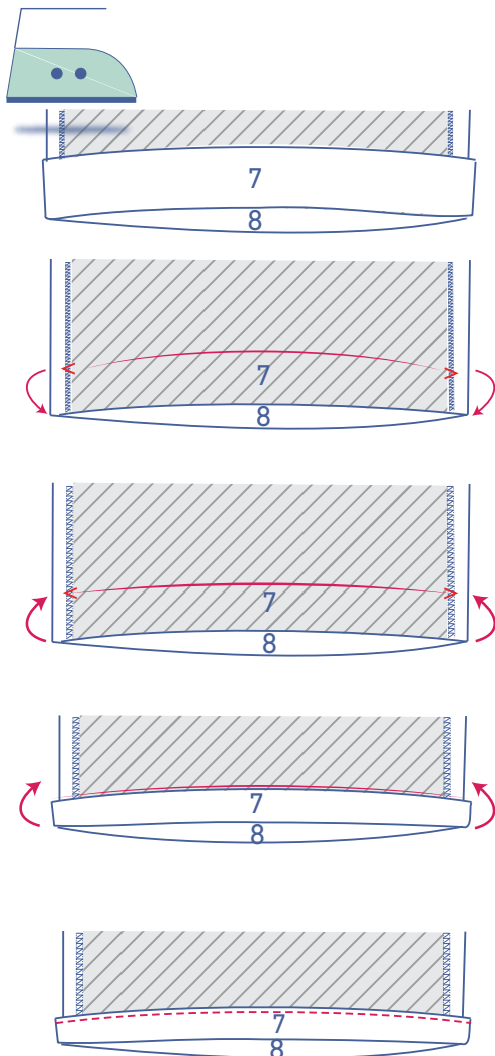
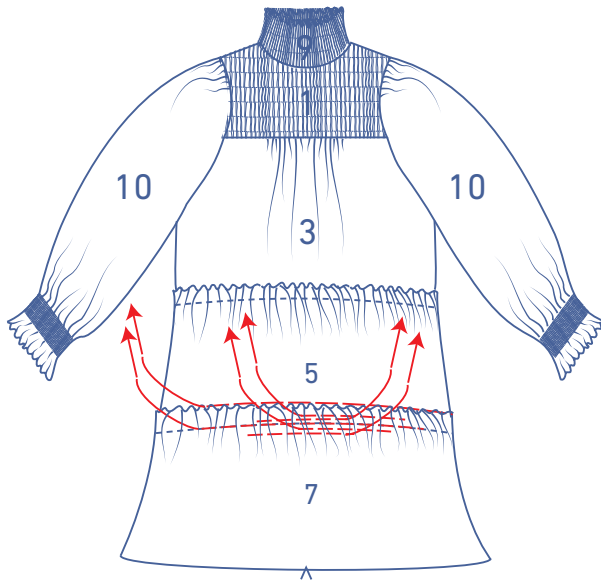

9

Strijk de zoomwaarde om op de plaats van de V-knipjes en vouw terug open.

Vouw de rafelrand tot tegen de gestreken vouwlijn en vouw nog eens door.

Stik vast net naast de rand.