

# Olive by Fibre ⚡ood



# Olive by Fibre ood



32 - 60

Si te gustan los frunces Olive es imprescindible. Elegante pero informal, es lo viene a la mente con este vestido. Con Olive, si quieres puedes presumir de escote; el secreto está en poner o no la cremallera invisible.

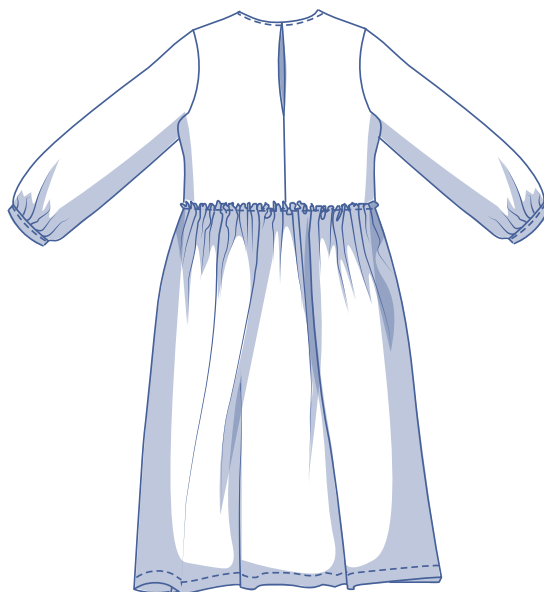
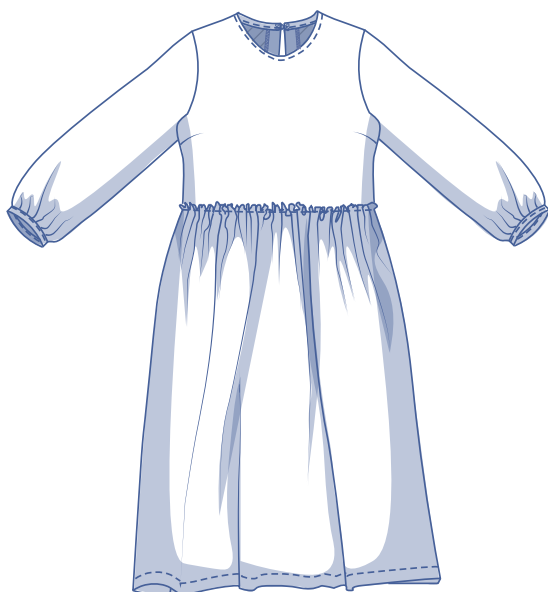
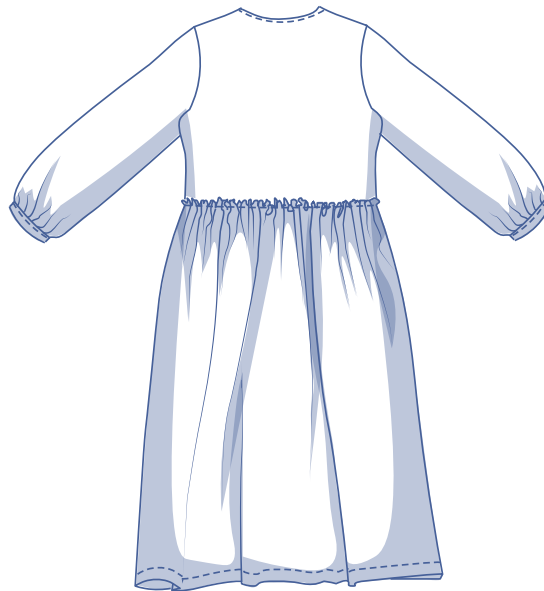
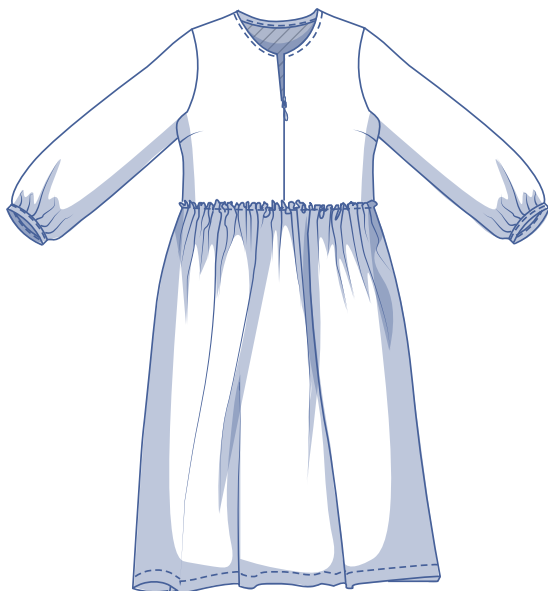

## guía de tallas (en cm)

talla	32	34	36	38	40	42	44	46	48	50	52	54	56	58	60
altura	160	164	166	167	168	169	170	171	172	172	172	172	172	172	172
CP (contorno pecho)	76	80	84	88	92	96	100	104	110	116	122	128	134	140	146
CI (contorno cintura)	66	68	70	74	78	82	84	88	94,5	101	107,5	114	120,5	127	133,5
CA (contorno cadera)	86	90	94	97	100	103	106	109	115	120	125	130	135	140	145

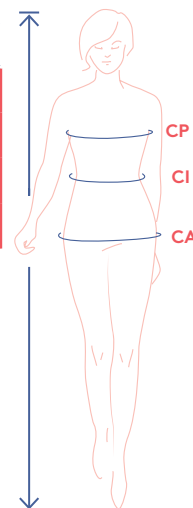

Elige la talla en función de tu **medida de contorno de pecho**. Escoge la talla que más se aproxime a tu medida de contorno de pecho. Si tu medida de cintura es mayor que la de la guía de tallas, mira en la siguiente tabla para ver si es lo suficientemente amplia o necesitas alterar el patrón. Es fácil. Cuando dibujes el patrón, traza desde la línea de tu talla a la línea de la otra. Sin embargo, ten cuidado de trazar la línea de la talla correspondiente para la falda para poder encajar el cuerpo del vestido.

## medidas del patrón (en cm)

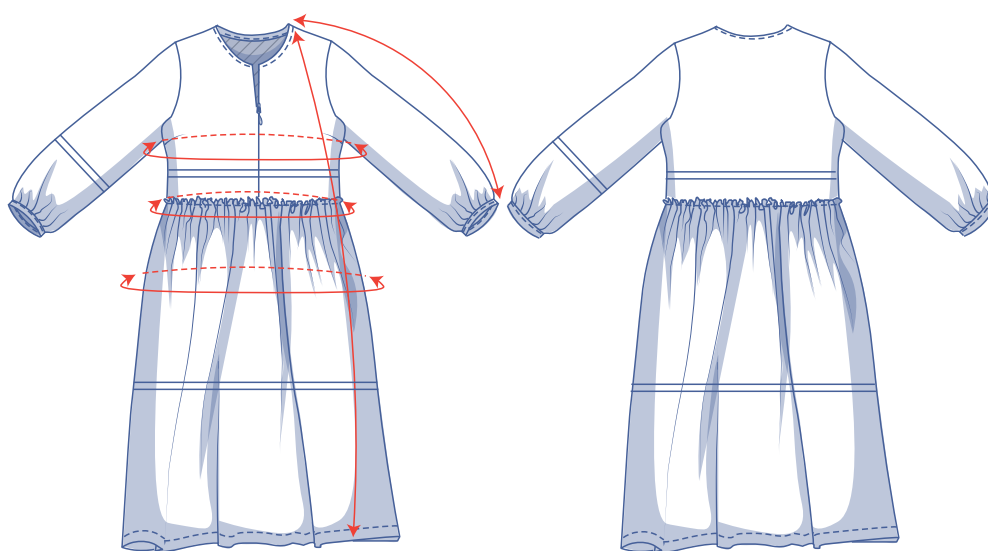

== acorta o alarga el patrón por aquí

Las medidas de esta tabla son las medidas del patrón según el tejido utilizado y sirven como referencia. Se ha añadido holgura a las medidas de ancho (sobre las medidas exactas del cuerpo) para conseguir un ajuste más cómodo. Olive está diseñado para quedar **ajustado en el pecho y suelto en las caderas**.

talla	32	34	36	38	40	42	44	46	48	50	52	54	56	58	60
largo	119,75	120,25	120,75	121,5	122	122,5	125	125,5	129,25	130	131	131,75	132,5	133,25	134
largo de manga*	68,75	69,25	69,5	69,75	70	70,25	70,75	71	71,5	71,75	72,25	72,5	73	73,5	73,75
contorno pecho	84,25	88	91,75	95,5	99,25	103	106,75	110,5	117,5	123	128,25	133,75	139,25	144,5	150
contorno cintura	80,75	82,75	84,75	88,75	92,75	96,75	98,75	102,75	109,25	115,75	122,25	128,75	135,25	141,75	141,75
contorno cadera**	138	141,5	145,25	152	158,75	165,5	169,25	176	186,75	197,5	208,5	219,25	230	240,75	251,5

\* Incluye largo de hombro y puño.

\*\* Incluye margen de costura para el fruncido.

Compara las medidas indicadas con las medidas tomadas o deseadas. **Alarga** o **acorta** el vestido y/o las mangas cortando las piezas del patrón por las líneas dobles. Después, aumenta la distancia entre las piezas cortadas (para alargar) o superpón las piezas (para acortar). Asegúrate de que las líneas CD y CT y las costuras laterales están bien rectas.



### IMPORTANTE

Adapta la cantidad de tela en base a estas alteraciones.

## materiales



- Hilo
- Entretela termoadhesiva: máx. 20 cm
- Cremallera invisible: 20 cm (versión sin la abertura en el CT)
- Corchete (versión sin cremallera invisible en el CD)
- Tela: ver tabla

tela		32	34	36	38	40	42	44	46	48	50	52	54	56	58	60
tela de 110 cm de ancho	cm	285	285	290	290	295	310	315	320	335	350	355	420	435	450	460
tela de 140 cm de ancho	cm	230	235	235	240	275	285	295	295	325	330	330	335	335	340	345

Los planos de corte correspondientes se encuentran en la página 6 de estas instrucciones de costura.

## telas recomendadas



Olive queda precioso en todo tipo de tejidos, desde aquellos con caída fluida hasta otros más rígidos y pesados. La elección de una tela fluida o una más rígida dependerá del look que quieras conseguir. Popelín, piel (polipiel) y chambray son algunas opciones para obtener más estructura. Si te gustaría que Olive tuviera más caída, opta por seda (satén), lyocell, crepé, doble gasa, etc. Lo mejor para destacar los detalles de Olive es una tela lisa o una de estampado delicado, como uno de rayas.

# Proud to be #Sewista

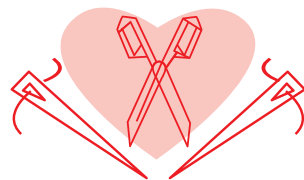

## piezas y márgenes de costura (en cm)

Para coser la prenda como se describe en las instrucciones debes dibujar el margen de costura alrededor de las piezas del patrón, en el papel, antes de cortar la tela. Si estás usando un patrón en PDF, puedes imprimir el patrón con o sin margen de costura.

Para más información, mira el [vídeo](#).

1. cuerpo delantero: 2x
2. cuerpo trasero: 1x en doblez de la tela
3. falda delantero: 1x en doblez de la tela
4. falda trasera: 1x en doblez de la tela
5. manga: 2x
6. puño: 2x
7. cinta al bias: 1x
8. vista trasera: 2x (opcional)

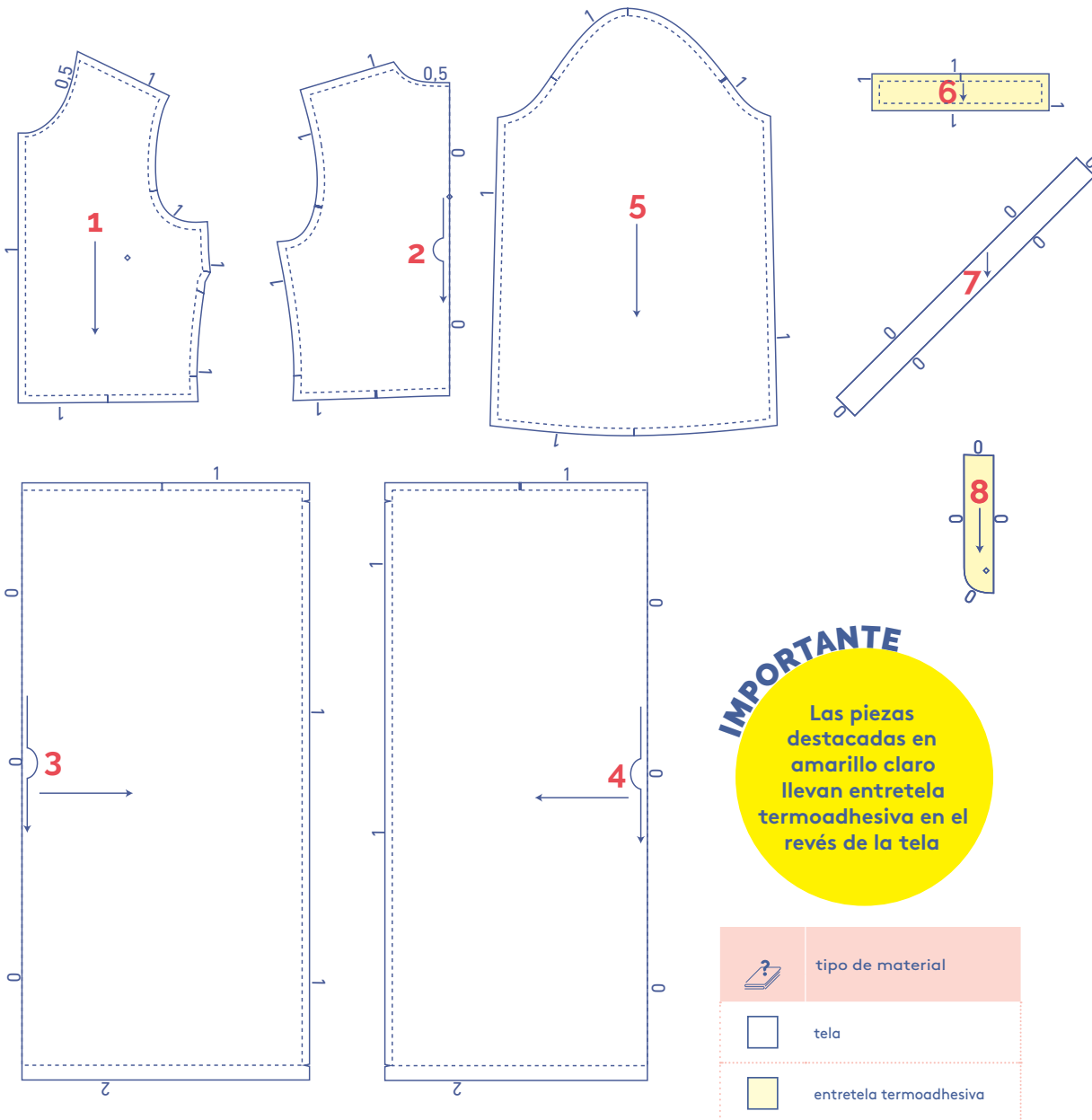

### NOTA

Hay dos versiones de Olive, una con cremallera invisible en el CD y otra sin ella.

Utiliza las piezas de la 1 a la 7 como se indica para la versión **con cremallera invisible** en el CD.

Utiliza las piezas de la 1 a la 8 como se indica para la versión **sin cremallera invisible** en el CD.

Después, corta la pieza 1 solo una vez en el doblez de la tela (acuérdate de quitar el centímetro extra de margen de costura en el CD) y la pieza 2 dos veces (pero añade 1 cm extra de margen de costura en el CT).

plano de corte – telas lisas  
tela de 110 cm de ancho

32 - 40

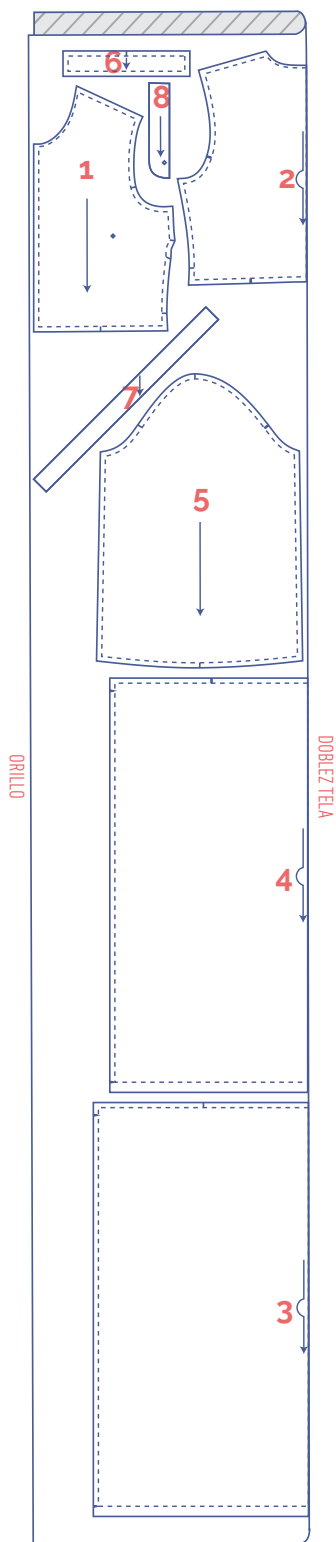

**IMPORTANTE**

La pieza 7 solo la necesitas una vez.

40 - 52

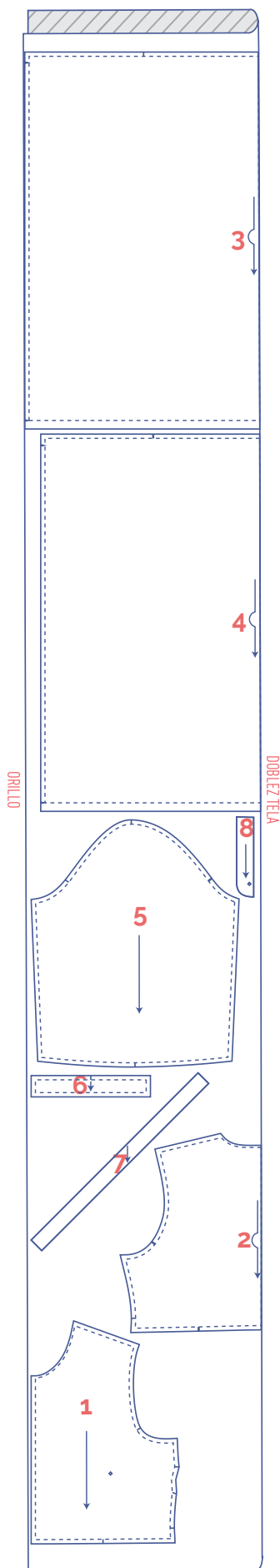

**IMPORTANTE**

La pieza 7 solo la necesitas una vez.

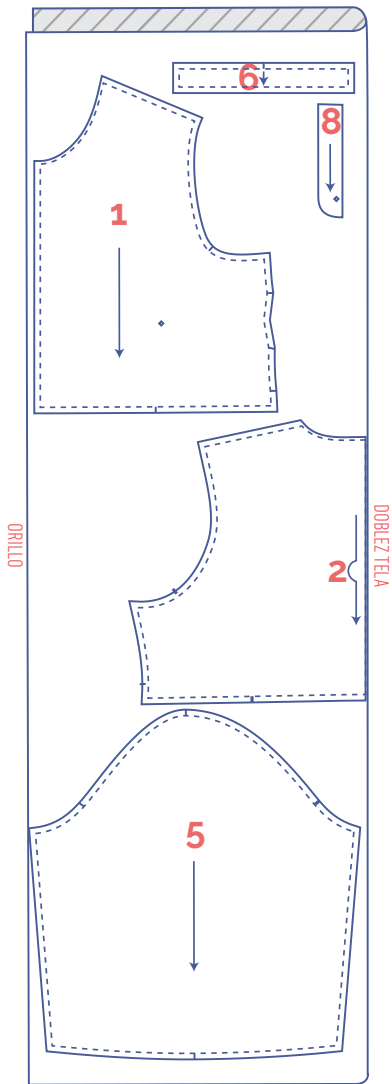

+

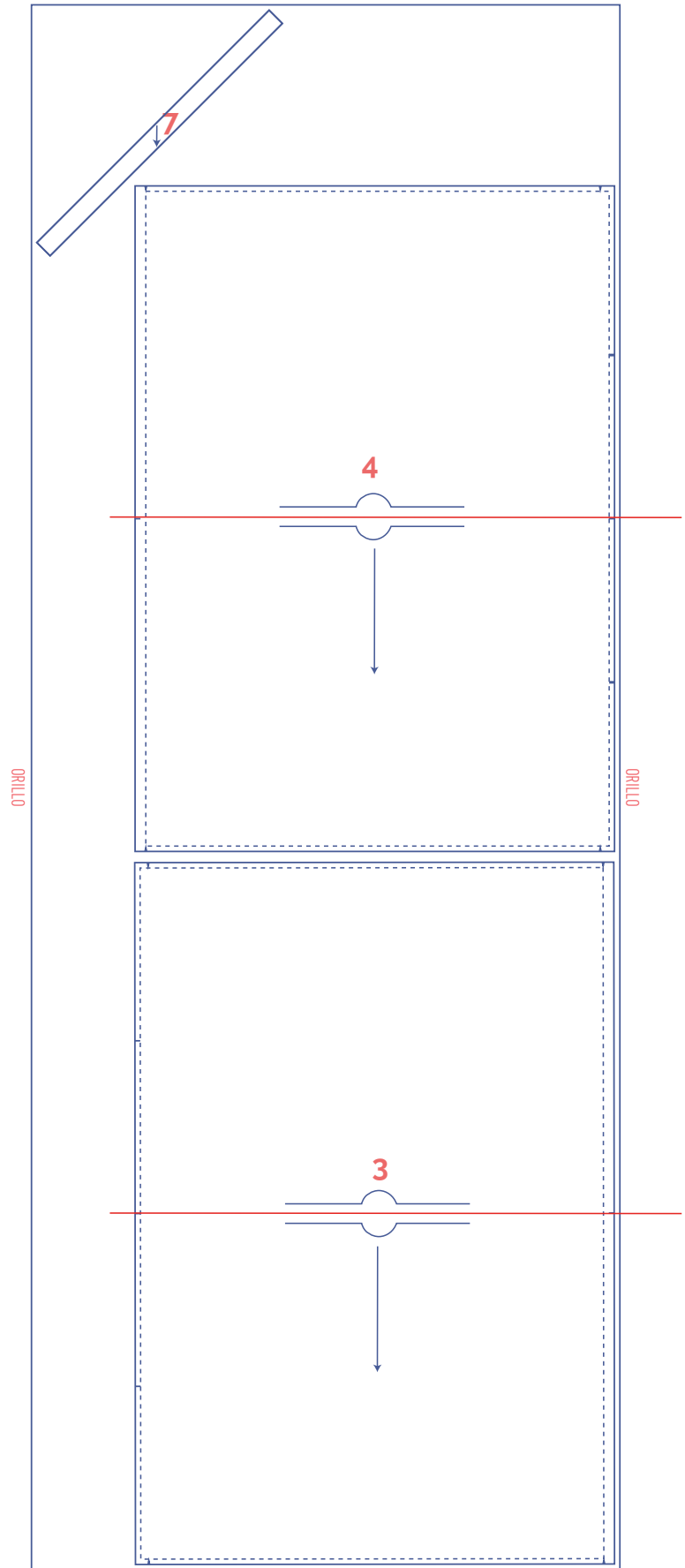

**IMPORTANTE**

Las piezas 3 y 4 se han rotado 90 grados para entrar en la tela.

plano de corte – telas lisas  
tela de 140 cm de ancho

32 - 38

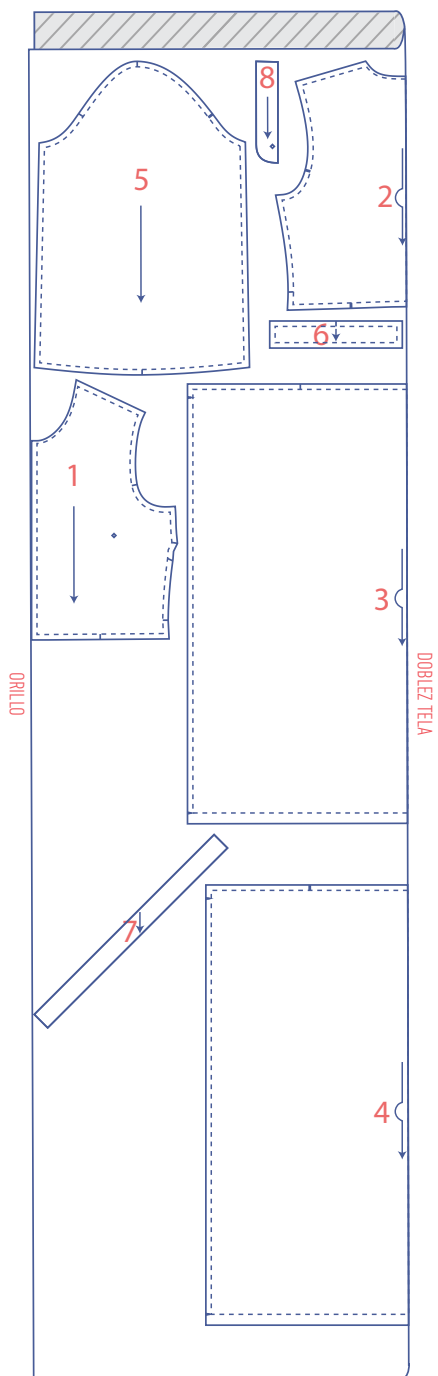

**IMPORTANTE**

La pieza 7 solo la necesitas una vez.

40 - 60

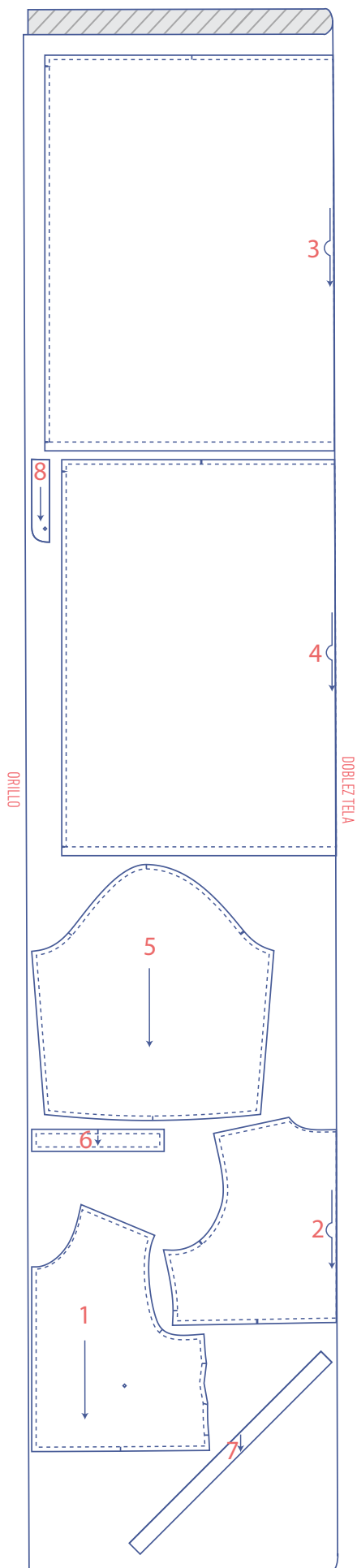

**IMPORTANTE**

La pieza 7 solo la necesitas una vez.

marca las piezas del patrón



corta el papel y la tela en los siguientes puntos



un corte



doble corte



muesca en V



marca los siguientes puntos con un hilván



punto central



# confección



El método utilizado para los acabados de la prenda dependerá del tejido empleado. Las piezas se cosen siempre con los derechos enfrentados, a menos que se indique lo contrario.

D delantero

T trasero

DD delantero derecho

DI delantero izquierdo

CD centro delantero

CT centro trasero

□ derecho

▨ revés

▨ entretela termoadhesiva

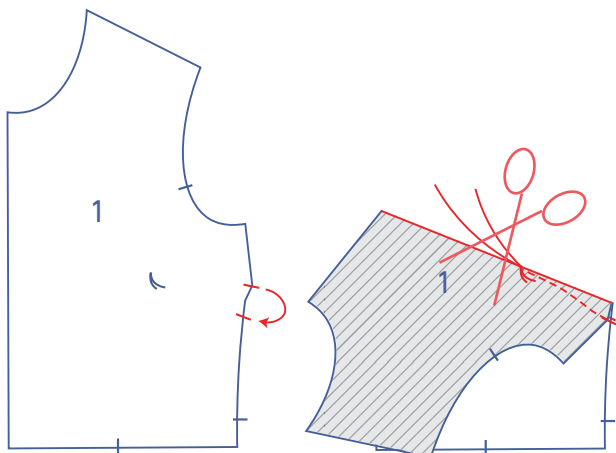

## 1

Dobla el cuerpo por los piquetes del costado del cuerpo delantero (1), derecho contra derecho. Cose la pinza en una línea ligeramente curva en dirección al hilván. Cose hasta pasar el hilván, de forma que habrás cosido más allá de la tela. Corta los hilos y haz un nudo.

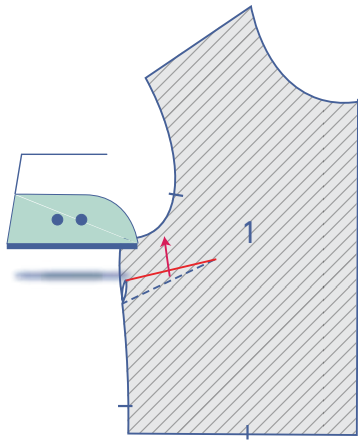

Da la vuelta al cuerpo delantero para poner el derecho hacia abajo. Plancha la pinza hacia la sisa.

## 2.1 Versión 1 (cremallera en CD)

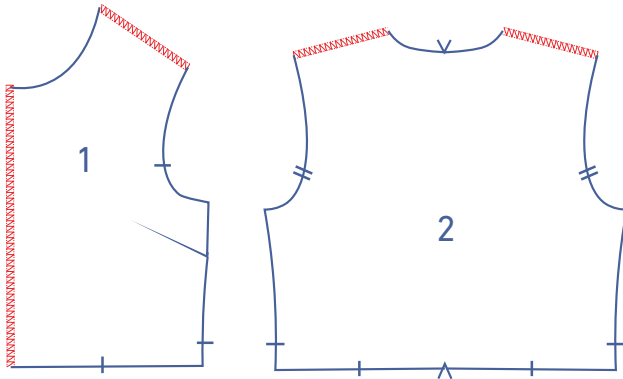

Remata los hombros de cuerpo delantero y cuerpo trasero (2) con puntada overlock. Remata también el CD del cuerpo delantero.

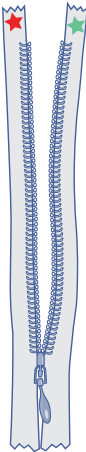

Coloca la cremallera invisible frente a ti con el derecho hacia arriba. Abre la cremallera.

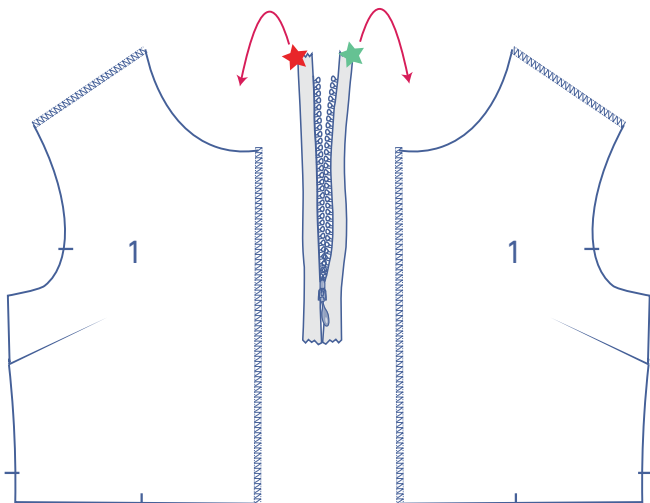

Coloca las dos piezas de cuerpo delantero frente a ti con el derecho hacia arriba.

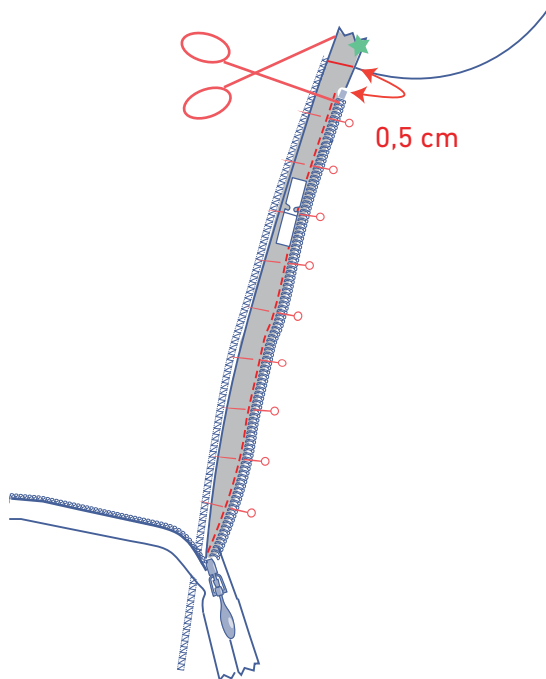

Dobla la cinta de cremallera con la estrella verde hacia la derecha y sujétala con alfileres a la línea de CD. La cinta de cremallera debe quedar junto al borde rematado y los dientes de cremallera a 0,5 cm del borde del escote. Corta la parte superior de la cinta de cremallera para que coincida con el borde del escote. Así evitarás que quede abultado. Cose con un presatelas de cremallera invisible.

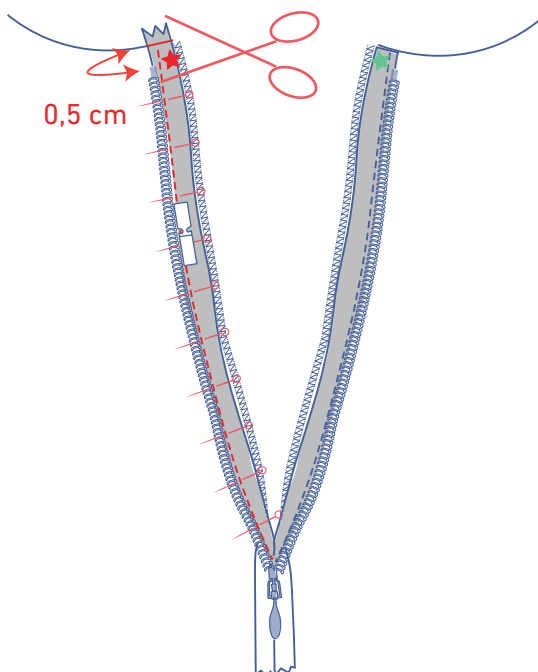

Dobla la cinta de cremallera con la estrella roja hacia la izquierda y sujétala con alfileres a la línea de CD. La cinta de cremallera debe quedar junto al borde rematado y los dientes de cremallera a 0,5 cm del borde del escote. Corta la parte superior de la cinta de cremallera para que coincida con el borde del escote. Así evitarás que quede abultado. Cose con un presatelas de cremallera invisible.

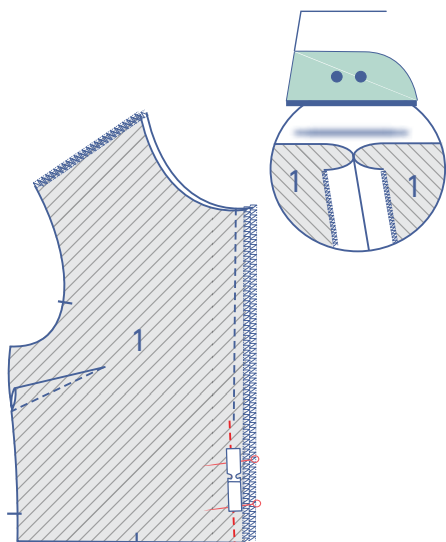

Cierra la cremallera y cose el resto de CD con un presatelas estrecho o de cremallera. Empieza cosiendo un poco más arriba y junto a la costura anterior (la de las cintas de cremallera). Plancha las costuras abiertas.

## 2.2 Versión 2 (sin cremallera en el CD)

Remata los bordes indicados del cuerpo delantero, cuerpo trasero (2) y vista (8) con puntada overlock.

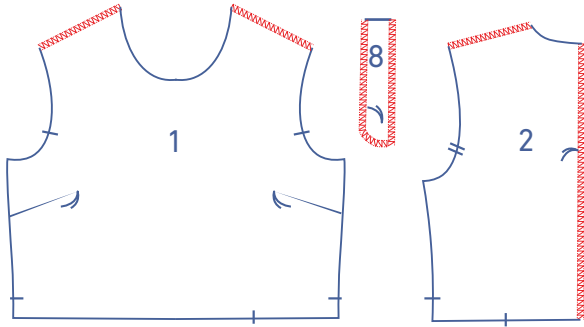

Sujeta con alfileres la vista al cuerpo trasero. Cose hasta los hilvanes.

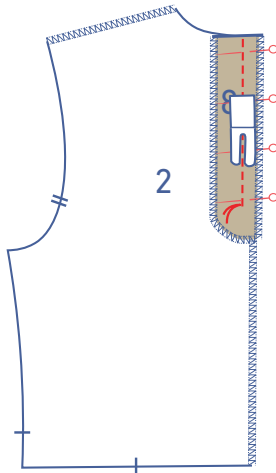

Dobla la vista y el margen de costura. Cose la vista al margen de costura de debajo, junto a la costura.

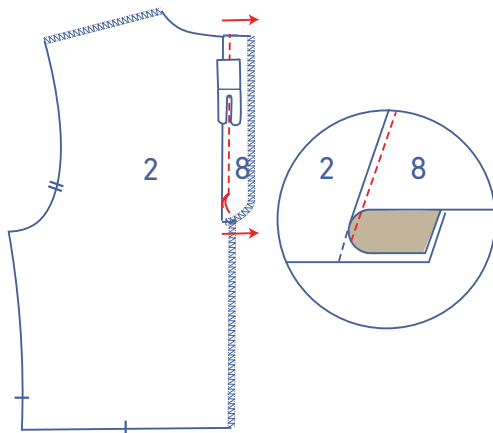

Coloca las piezas de cuerpo trasero una encima de la otra, derecho contra derecho. Sujeta con alfileres y cose el CT desde los hilvanes hasta el bajo. Plancha las costuras abiertas.

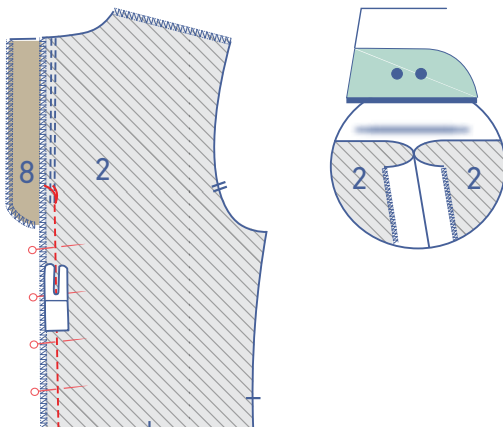

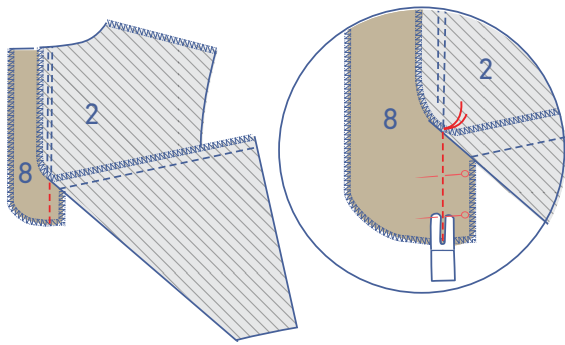

Retira el cuerpo trasero a un lado. Sujeta con alfileres y cose las piezas entreteladas juntas también desde los hilvanes hasta la parte inferior.

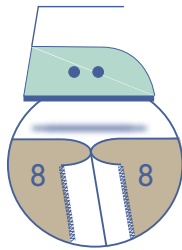

Plancha las costuras abiertas.

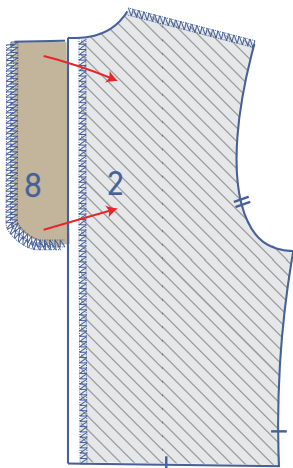

A continuación, dobla toda la vista hacia el revés del trasero.

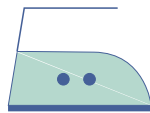

Plancha bien plano.

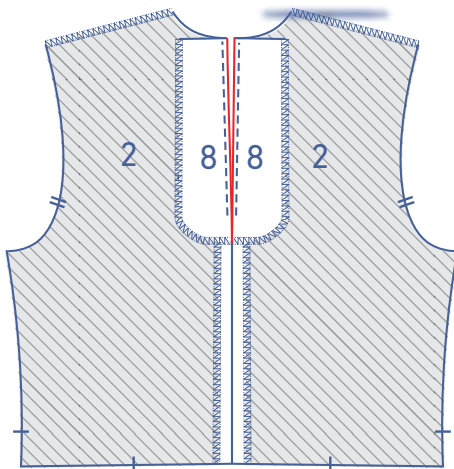

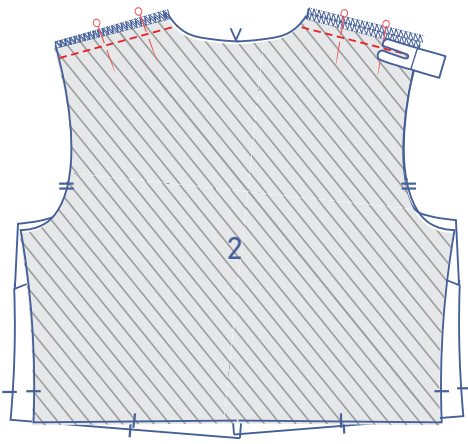

### 3

Sujeta con alfileres y cose los hombros.

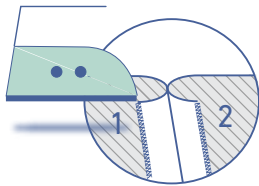
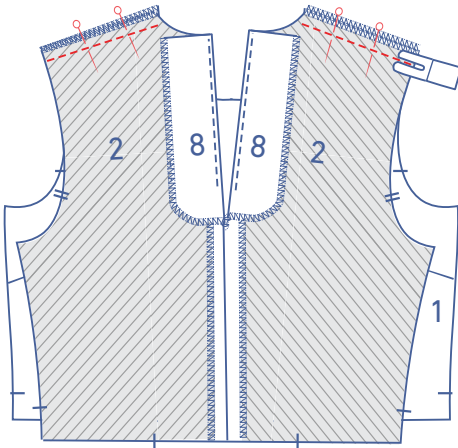

Plancha las costuras abiertas.

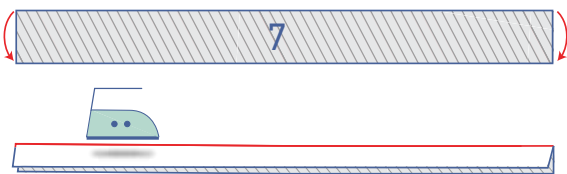

### 4

#### 4.1 Versión 1 (cremallera en CD)

Dobla la cinta al bias (7) por la mitad, uniendo los lados largos de la cinta y encarando el revés de la tela.

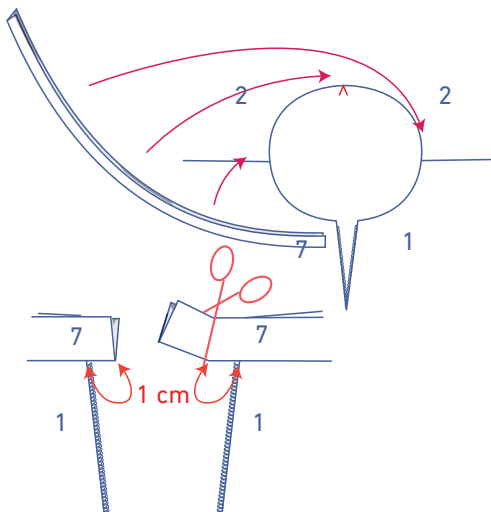

Primero, sujeta con alfileres la cinta la bias por el derecho del escote para determinar el largo correcto de la cinta al bias. Corta lo que sobre, pero deja 1 cm extra de margen de costura en cada extremo. (Es complicado dar el largo exacto porque el hilo está al bias y variará según el tipo de tela). Quita los alfileres de la cinta al bias.



Dobla la cinta al bias por la mitad, uniendo los lados largos y encarando el derecho de la cinta. Cose los extremos cortos.

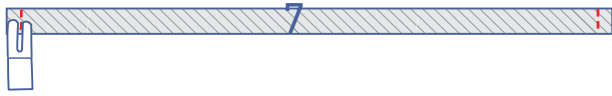

Vuelve la cinta al bias del derecho.

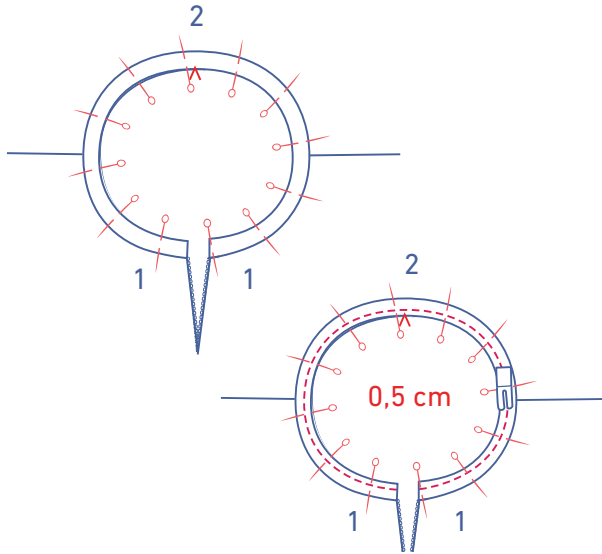

Sujeta otra vez con alfileres los bordes sin rematar de la cinta al bias al derecho del escote. Los extremos pulidos deben coincidir con las líneas de CD.

Cose a 0,5 cm.

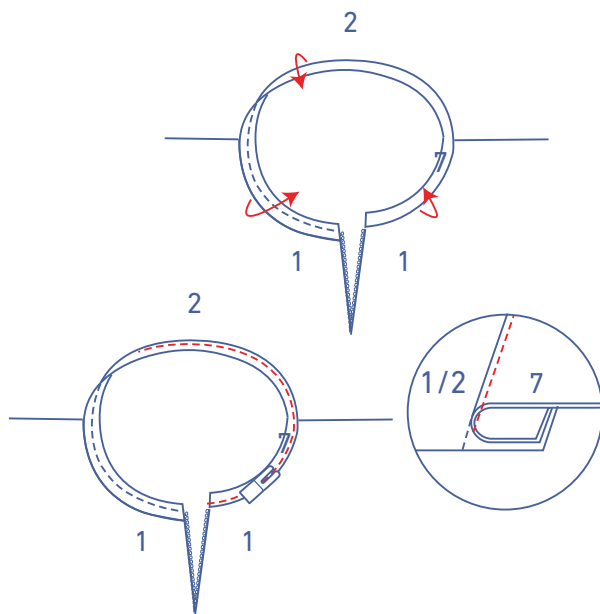

Dobla la cinta al bias y cóselas al margen de costura de debajo, junto a la costura.

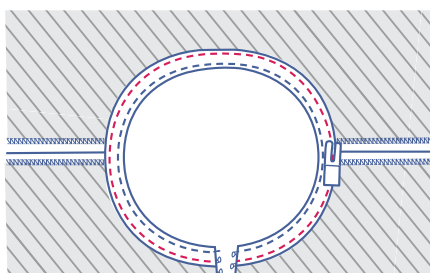

Dobla la cinta al bias completamente hacia el revés y cose en esa posición junto al borde.

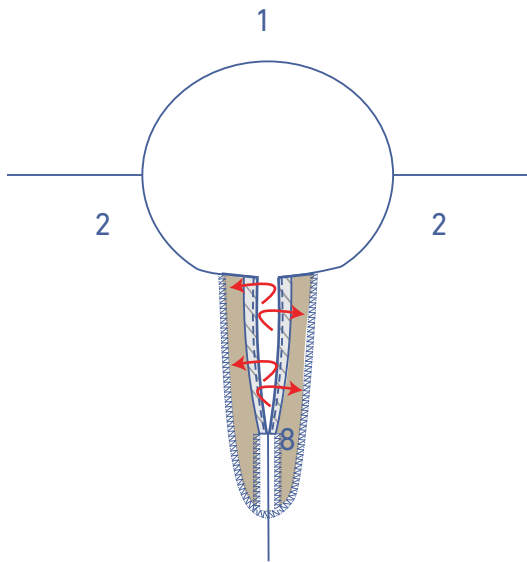

## 4.2 Versión 2 (sin cremallera en CD)

Dobla las piezas entreteladas de la parte superior de CT hacia el derecho del cuerpo trasero.

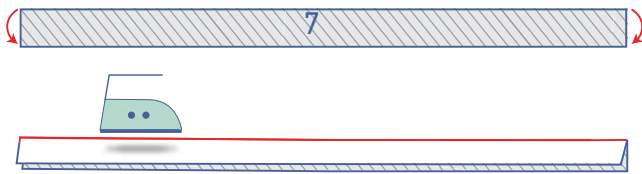

Dobla la cinta al bias (7) por la mitad, uniendo los lados largos y encarando el revés de la cinta.

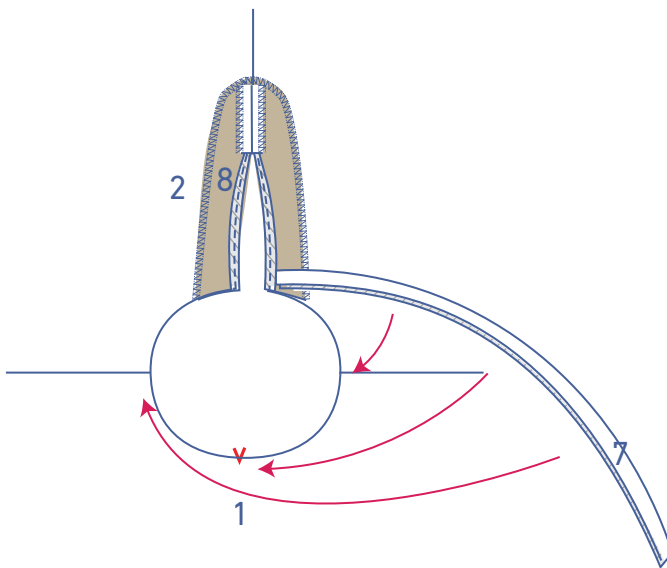

Sujeta con alfileres la cinta al bias al derecho del escote, haciendo coincidir los bordes sin rematar de la cinta al bias con el del escote.

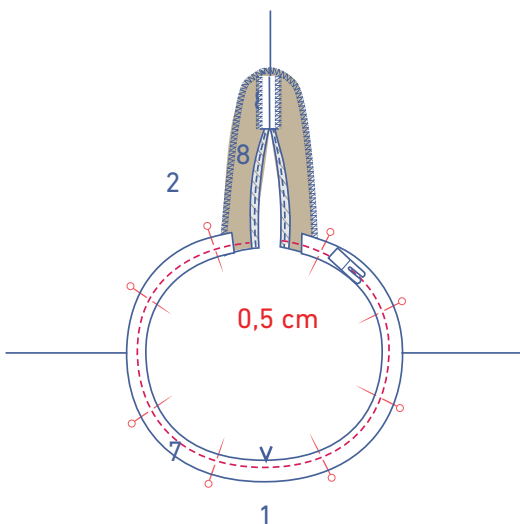

Los extremos de la cinta al bias deben quedar sobre la vista doblada y deberían llegar hasta justo antes de la costura de CT. Corta lo que sobre. Dar el largo exacto es complicado porque el hilo está al bias, es decir, será diferente según el tipo de tela).

Cose a 0,5 cm.



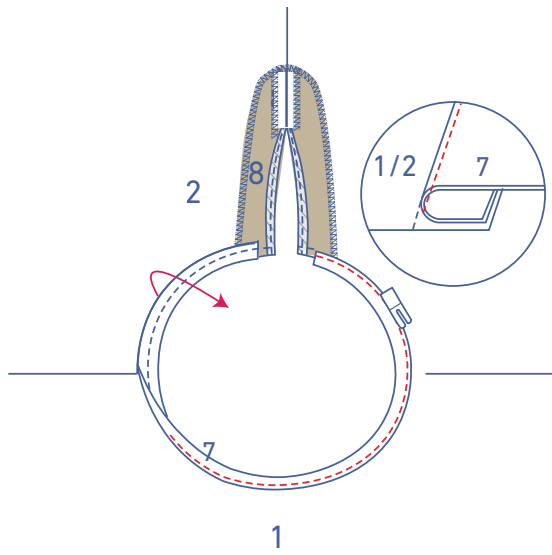

Dobla la cinta al bias y cósela al margen de costura de debajo, junto a la costura.

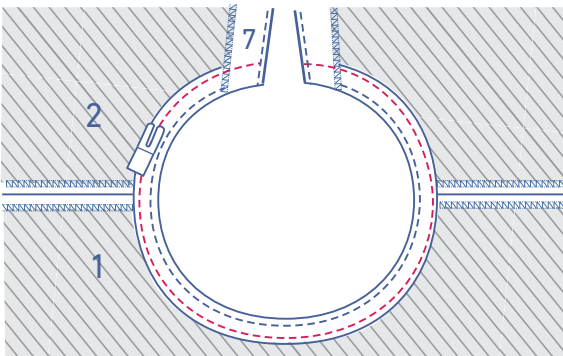

Dobla la cinta al bias y las piezas de las vistas completamente hacia el revés y cose en esa posición junto al borde.

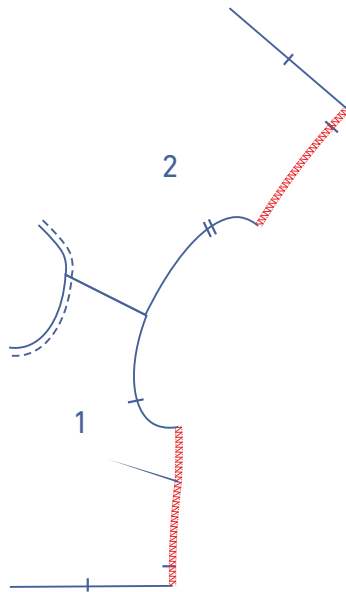

## 5

Remata los costados del cuerpo con puntada overlock.

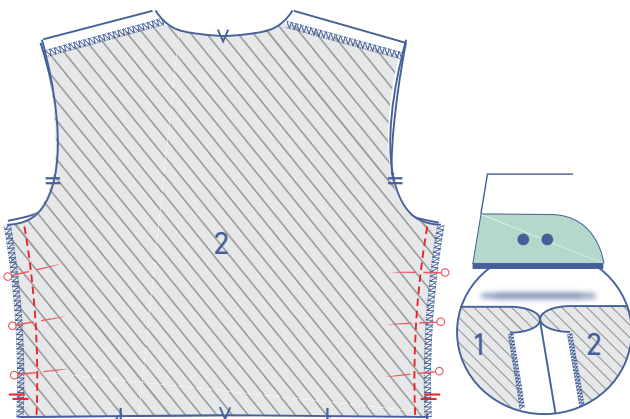

Sujeta con alfileres y cose los costados. Plancha las costuras abiertas.

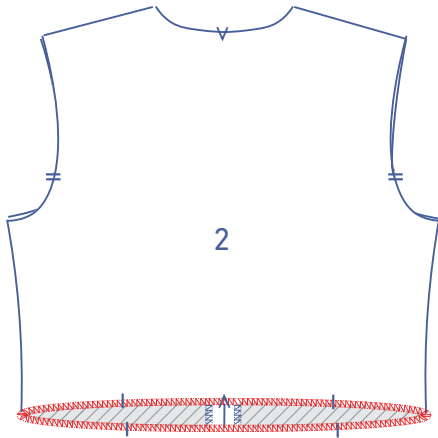

Remata la parte inferior del cuerpo con puntada overlock.

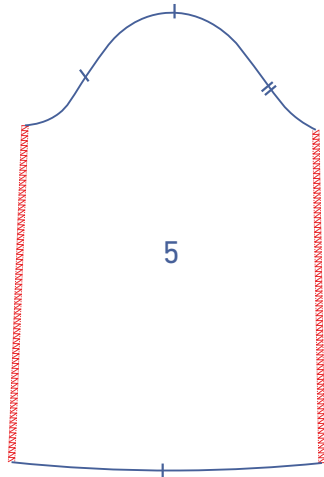

## 6

Remata los laterales de la manga (5) con puntada overlock.

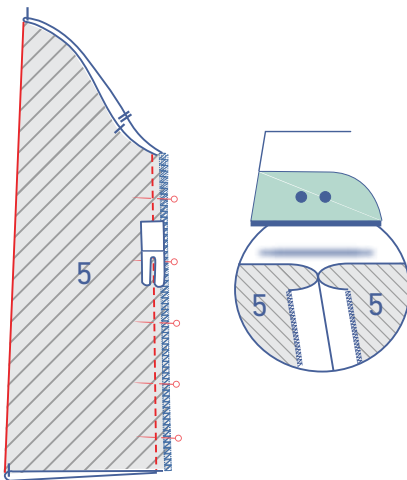

Sujeta con alfileres y cose la parte inferior del brazo. Plancha las costuras abiertas.

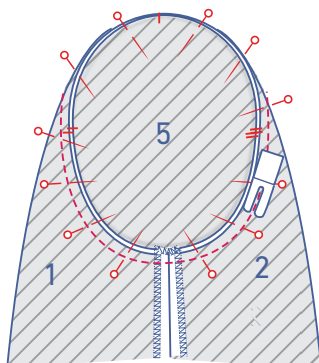

Sujeta con alfileres y cose la parte superior de la manga a la sisa haciendo coincidir los piquetes. El piquete simple indica el delantero y el doble el trasero. El piquete de la parte superior debe quedar alineado con la costura de hombros. Distribuye el "exceso" de tela de forma uniforme entre los otros piquetes simples.

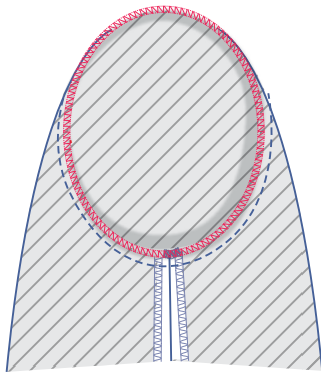

Pule juntas las costuras con puntada overlock.

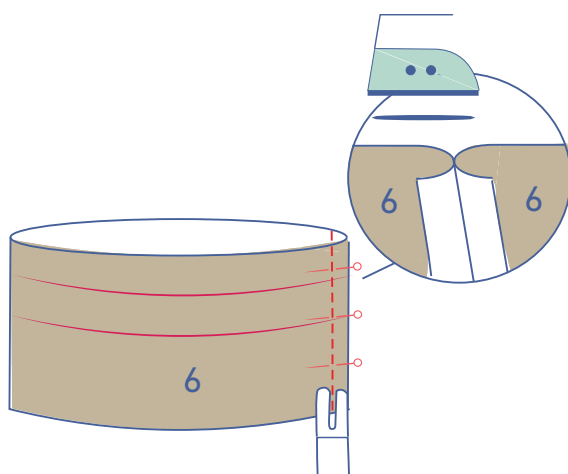
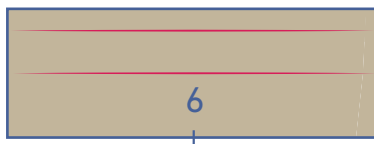
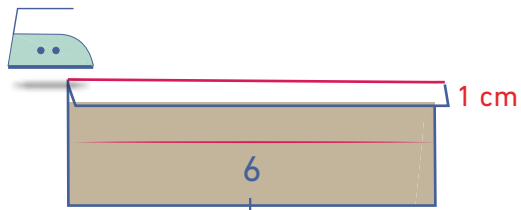
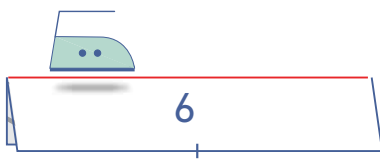

## 7

Plancha el puño (6) por la mitad, uniendo los lados largos y enfrentando el revés de la tela para crear una línea de pliegue. Vuelve a abrir.

Plancha el lado largo que no tiene piquete 1 cm hacia el revés de la tela para crear una línea de pliegue. Vuelve a abrir.

Dobla el puño por la mitad, uniendo los extremos cortos y encarando el derecho de la tela. Sujeta con alfileres y cose los extremos cortos juntos. Plancha las costuras abiertas.

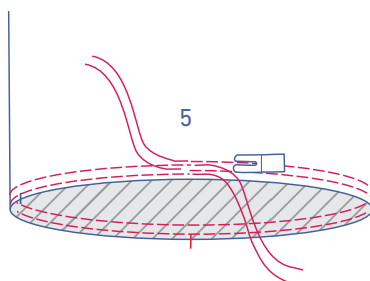

Con puntada larga y poca tensión de hilo, cose dos líneas paralelas en el bajo de la manga. Deja los hilos largos al principio y al final de cada línea.

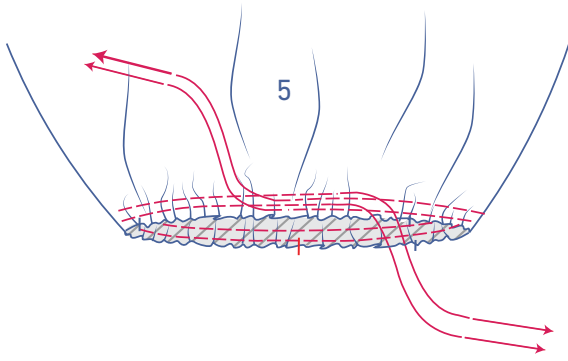

Tira cuidadosamente de los hilos para fruncir la tela.

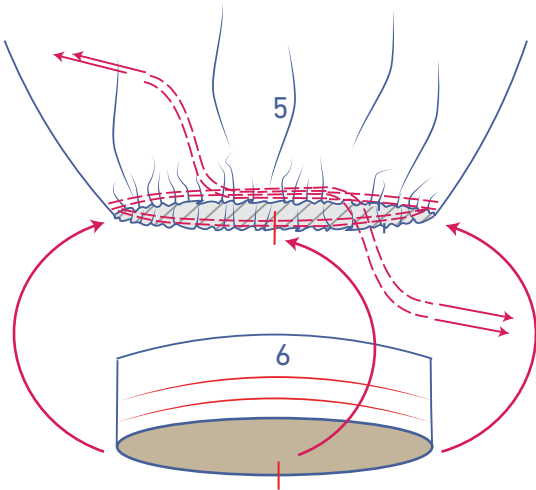

Distribuye los frunces hasta que los piquetes y las costuras de la manga y el puño coincidan.

Desliza la manga sobre el puño y sujeta con alfileres el borde sin planchar del puño al bajo de la manga por el interior (= por el revés).

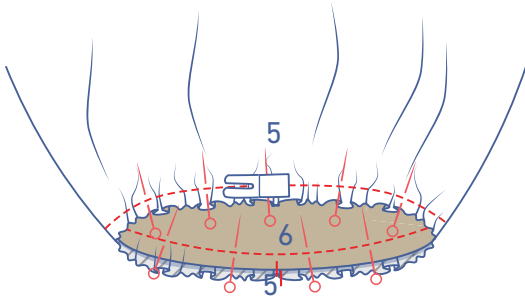

Cose.

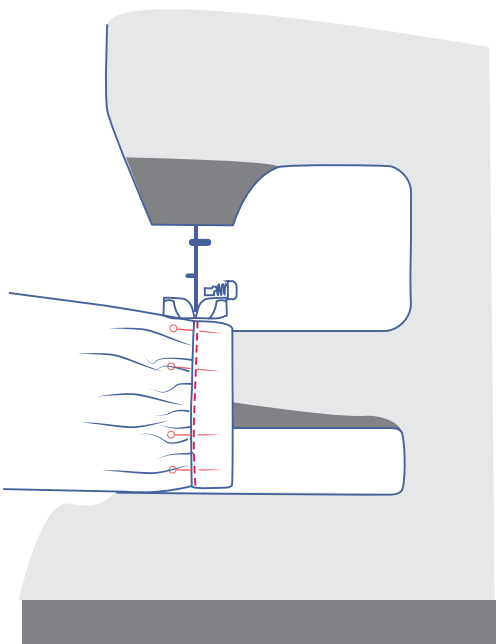

Vuelve el puño hacia el derecho de la manga. Coloca la línea de pliegue justo sobre la costura anterior. Cose junto al borde.

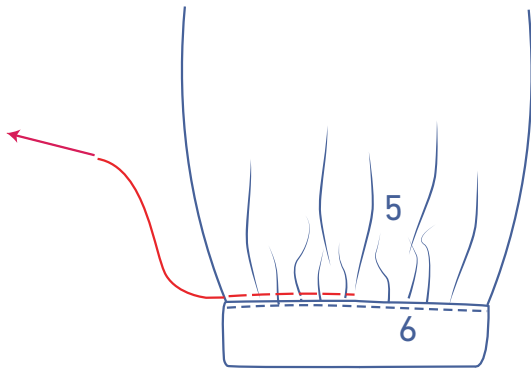

Retira los hilos de fruncir.

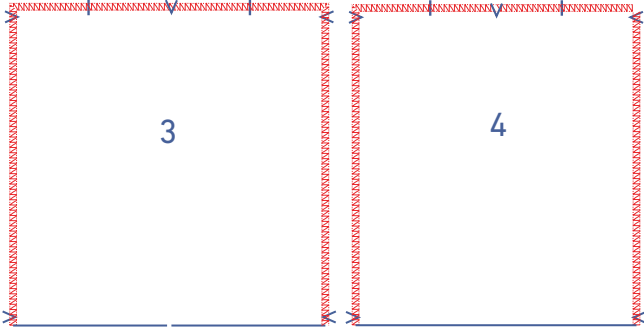

**8**

Remata los bordes indicados de la falda delantera (3) y falda trasera (4) con puntada overlock.

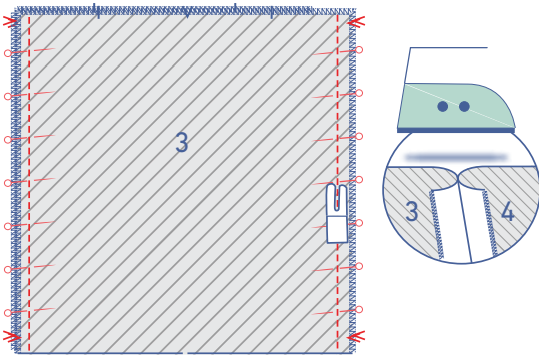

Sujeta con alfileres y cose los costados. Plancha las costuras abiertas.

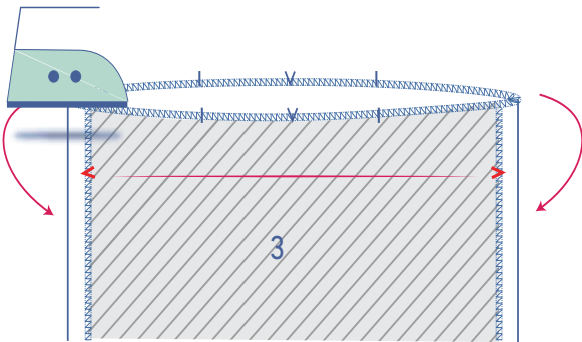

Plancha la parte superior de la falda por las marcas en V.

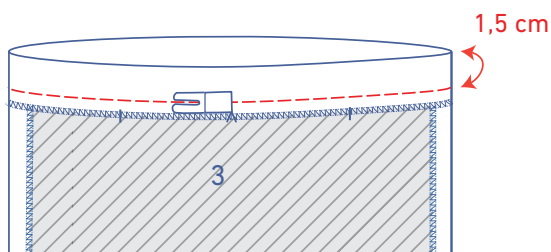
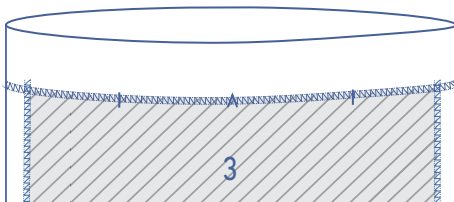

Con puntada larga y poca tensión de hilo, cose una línea de hilván a 1,5 cm de la línea de pliegue de la falda. Esto es para mantener el pliegue en su posición.

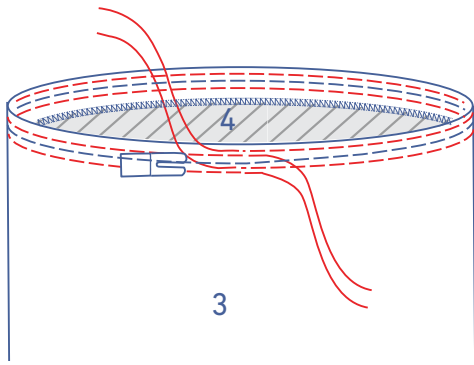

A continuación, con puntada larga y poca tensión de hilo, cose dos líneas paralelas a cada lado de este hilván. Deja los hilos largos al principio y al final de cada costura.

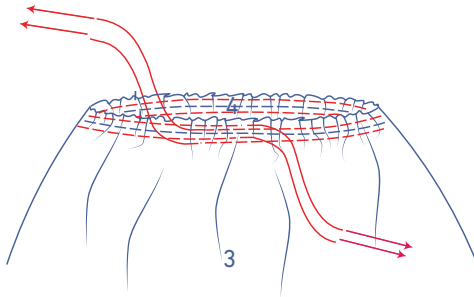

Tira cuidadosamente de los hilos para fruncir la tela.

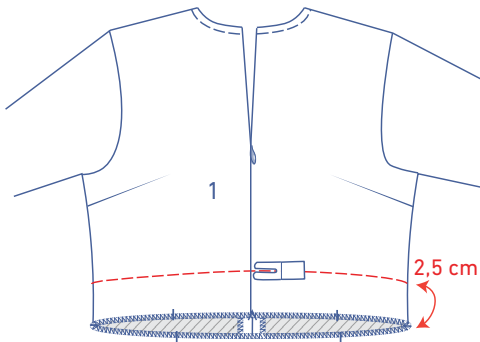

Con puntada larga y poca tensión de hilo, cose un hilván a 2,5 cm del borde del cuerpo.

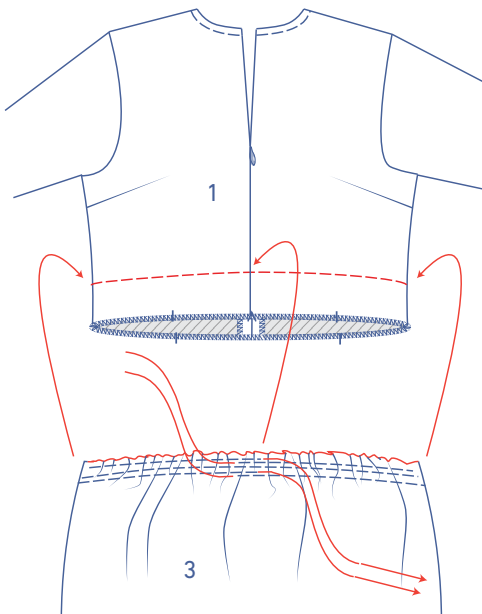

Introduce el cuerpo dentro de la falda. Distribuye los frunces de la falda de forma uniforme, haciendo coincidir los piquetes de la falda y del cuerpo.

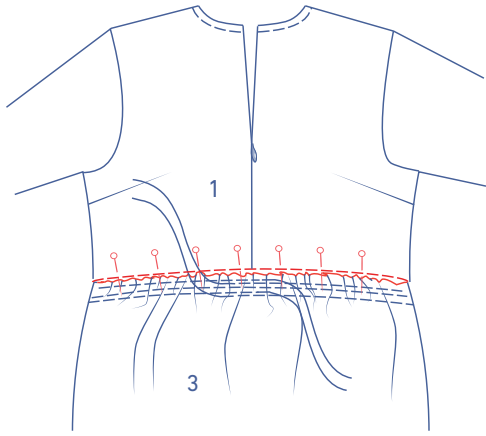

Sujeta con alfileres la falda al cuerpo, haciendo coincidir la línea de pliegue de la falda con el hilván del cuerpo.

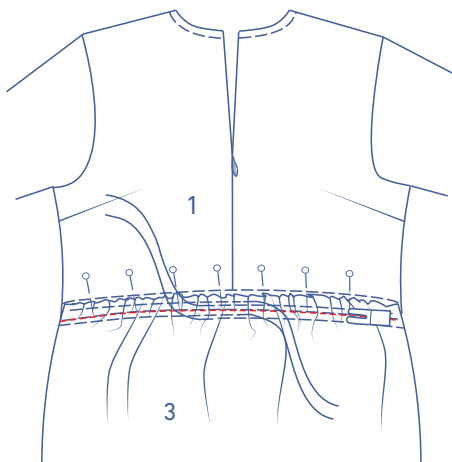

Cose la falda al cuerpo, por el hilván que hiciste en la falda.

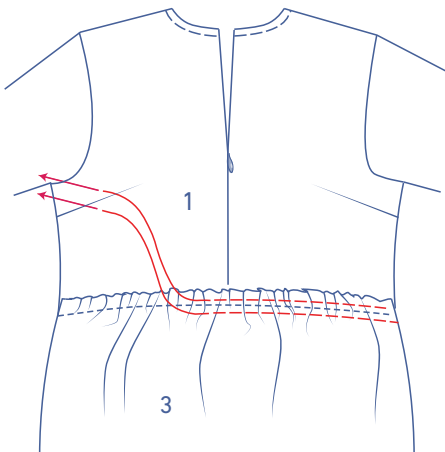
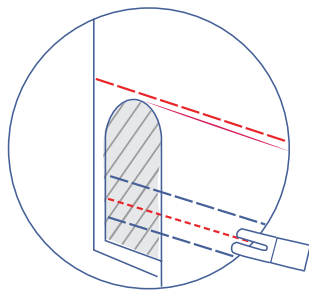

Después, retira el hilván y los hilos de fruncir.

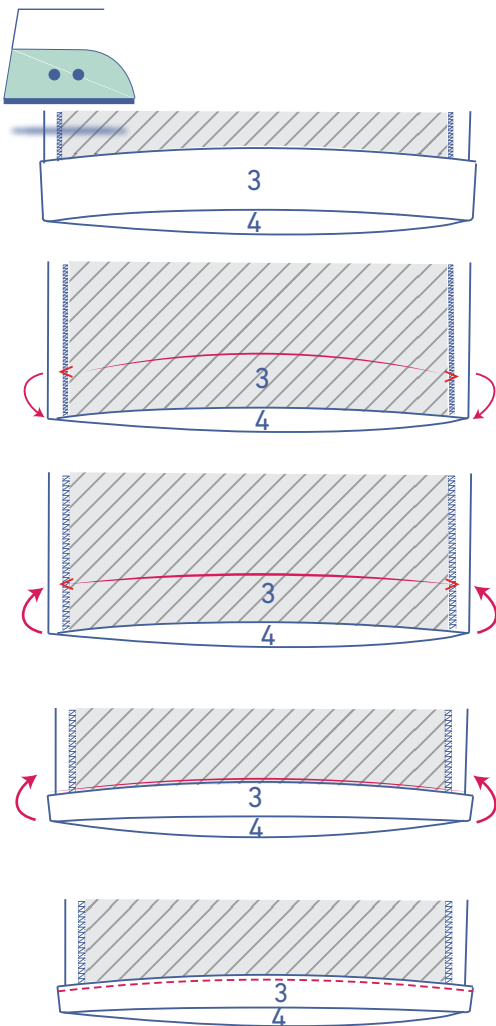

---

**9**

Plancha el margen de costura del dobladillo por las marcas en V y vuelve a abrir.

Coloca el borde sobre la línea de pliegue y, luego, dobla otra vez.

Cose junto al borde.

---

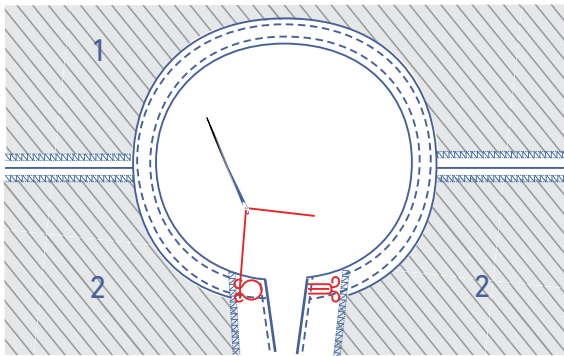

**10**

Cose el corchete a mano en el CT para la versión sin cremallera en el CD.